

# PLANILHA DE MONTAGEM

CÓD: 20 - ROUPEIRO SAFIRA 10 PORTAS

móveis  
**JOSAN**



Caro montador, sua colaboração é muito importante para garantir a qualidade e beleza de nossos produtos.

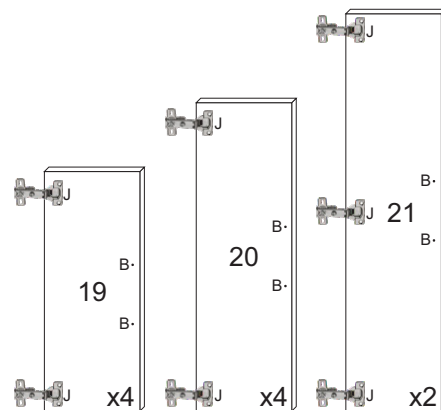
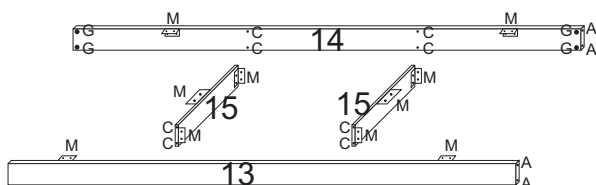
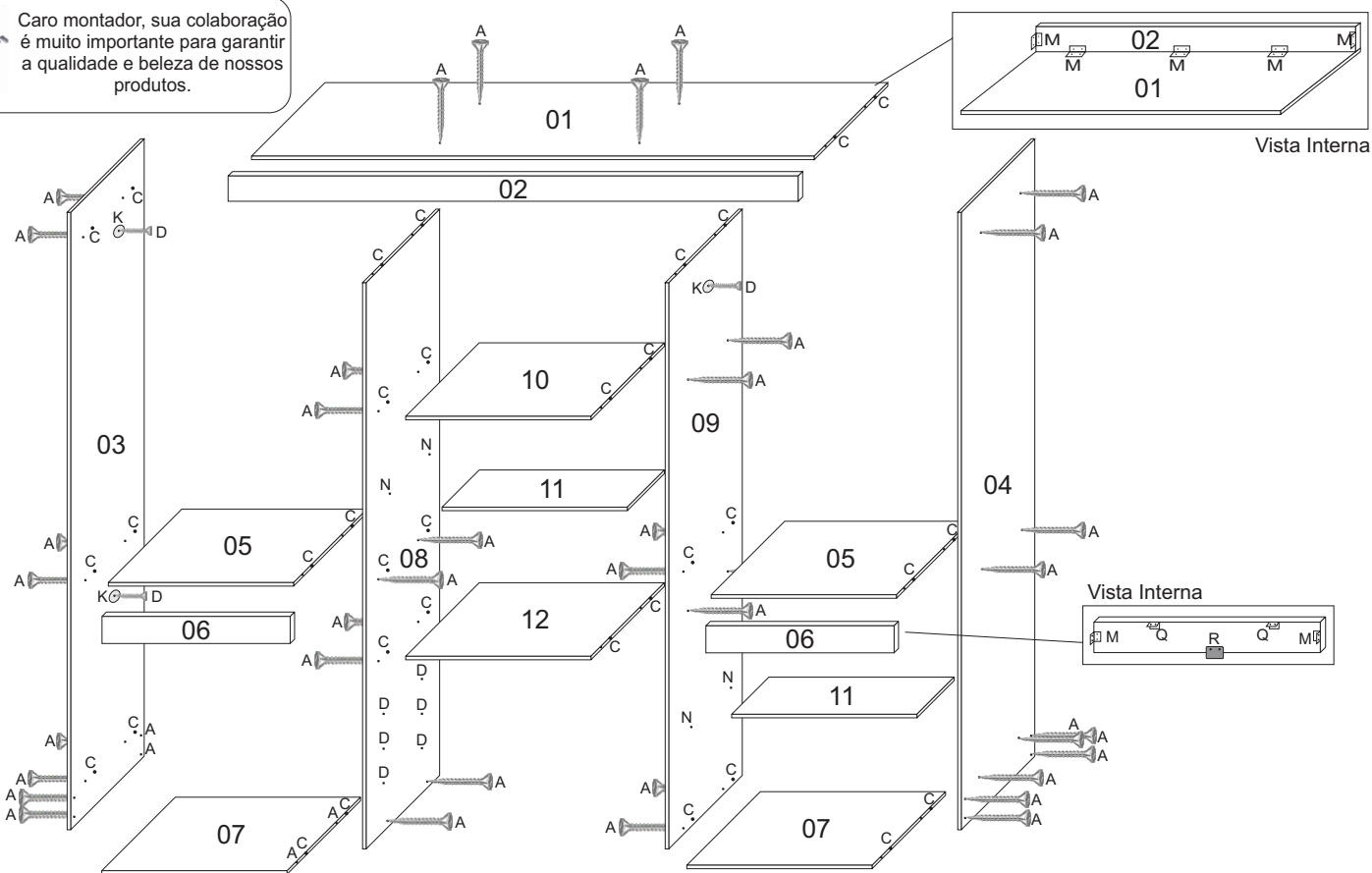

PLANILHA DE ACESSÓRIOS DO ROUPEIRO SAFIRA 10 PORTAS			
A	Parafuso C. Chata 4.0x40		40
B	Parafuso C. Chata 4.0x25		26
C	Cavilha 6x30 madeira		52
D	Parafuso C. Chata 3.5x12		230
E	Prego 7x9cc		108
F	Prego 12x15cc		12
G	Porca cilíndrica 12x9mm plástico		08
H	Fixador de fundo		36
I	Cabideiro 622mm		03
J	Dobradiça 26mm colo alto+calço de 5mm		22
K	Suporte de cabideiro		06
M	Canteoneira 46x18x18 furo duplo metal		25
N	Suporte prateleira 8x6 plástico		08
O	Corrediça 350mm		03
P	Puxador 160mm		13
Q	Suporte angular		04
R	Batente plástico para porta		02
S	Cola 10g		01
T	Adesivo logo marca Josan		01

Fixação do fundo de gaveta

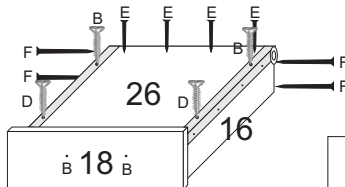

### Ferramentas Necessárias

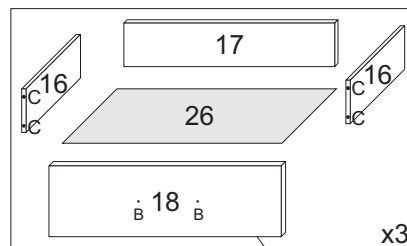

Vista Interna

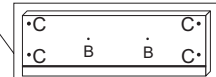

# PLANILHA DE MONTAGEM

CÓD: 20 - ROUPEIRO SAFIRA 10 PORTAS

móveis  
**Josan**

Vista da Fixação dos Fundos

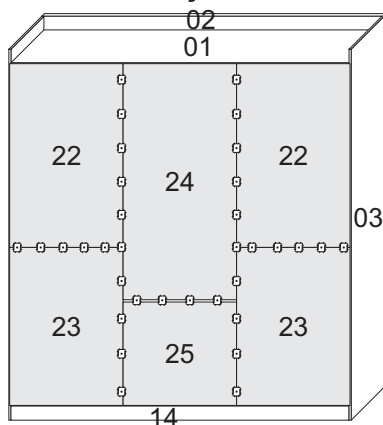

Móvel Pre - Montado

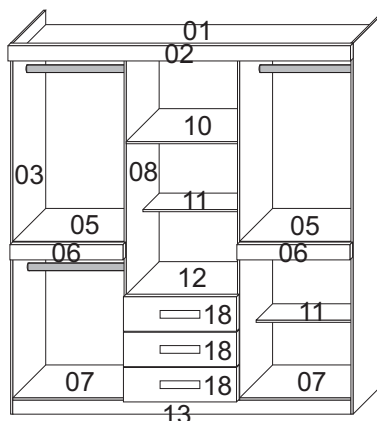

Móvel Montado

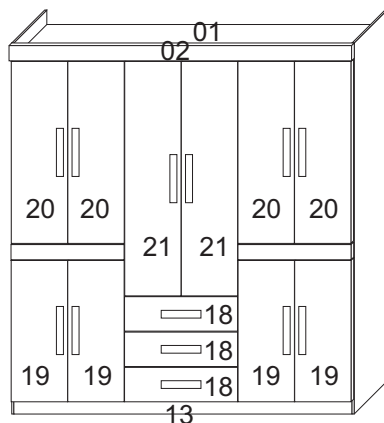

Nº	Descrição da Peça	QUANT
01	Tampo superior	1
02	Moldura superior	1
03	Lateral esquerda	1
04	Lateral direita	1
05	Prateleira direita/esquerda fixa	2
06	Moldura central	2
07	Base	2
08	Divisória esquerda	1
09	Divisória direita	1
10	Prateleira central fixa	1
11	Prateleira móvel central/direita	2
12	Tampo gaveteiro	1
13	Rodapé frontal	1
14	Rodapé traseiro	1
15	Divisória de rodapé	2
16	Lateral de gaveta	6
17	Contra fundo de gaveta	3
18	Frente de gaveta	3
19	Porta inferior	4
20	Porta superior	4
21	Porta central	2
22	Fundo superior lateral	2
23	Fundo inferior lateral	2
24	Fundo central superior	1
25	Fundo central inferior	1
26	Fundo de gaveta	3

## Termo de Garantia

A Móveis Josan buscando sempre melhorar o atendimento e compromisso com o cliente descreve abaixo os termos de garantia de produto.

1- Com a finalidade de melhorar e agilizar nosso controle operacional, apenas será válido o pedido de assistência técnica mediante apresentação deste documento preenchido e presente da etiqueta do produto e nota fiscal anexada.

2- Do cliente segue os seguintes direitos e deveres para obter do direito de garantia do produto:

2.1- No momento da entrega do produto, as caixas devem ser manipuladas e armazenadas com cuidado pelo profissional do estabelecimento da compra.

2.2- Produtos transportados e avariados em carros de terceiros não terão direito à garantia do produto.

2.3- As caixas deverão ser abertas somente pelo profissional habilitado da loja no momento da montagem.

2.4- A montagem do produto deverá ser feita somente pelo profissional habilitado do estabelecimento da compra do produto, caso contrário lhe implicará na extinção da garantia do produto.

2.5- A limpeza do móvel deverá ser feita somente com flanela lisa levemente umedecida com água.

2.6- Evitar a exposição do produto ao sol e a umidade, a decorrência destes dois fatores levará à aceleração do desgaste da tonalidade, durabilidade, tal como o desgaste de seus acessórios.

2.7- Constatado algum problema no produto que não seja devido ao mal uso do mesmo, será trocada as peças avariadas, ficando vedada uma eventual troca se isso não se fizer necessário.

2.8- Para acionar a garantia do produto entrar em contato com o estabelecimento da compra do móvel.

2.9- Prazo de garantia: 90 dias contados à partir da entrega ao estabelecimento da compra e após emissão da nota fiscal da compra do produto.

3- Da empresa (Móveis Josan), cabe os seguintes direitos e deveres:

3.1- A empresa tem o direito e dever de atender ao pedido de garantia no prazo máximo de 30 dias úteis, após o contato do estabelecimento da compra do produto, através do envio deste documento preenchido.

3.2- Cabe ao estabelecimento da compra do produto o dever de enviar as peças danificadas para empresa (Móveis Josan) para análise do defeito, após ser feita a assistência.

3.3- A empresa não se responsabiliza por montagens efetuadas por terceiros.

3.4- Danos decorrentes de desmontagem do produto por qualquer eventual motivo, implicará ao cliente a perda do direito de garantia do produto.

3.5- N° nota fiscal: \_\_\_\_\_

3.6- Estabelecimento de compra: \_\_\_\_\_

3.7- N° peça solicitada: \_\_\_\_\_

Lote: \_\_\_\_\_ Qtd: \_\_\_\_\_

3.8- Motivo do pedido: \_\_\_\_\_

email: assistenciamj@hotmail.com

Fone: 81. 9 9779 - 8886 / 3648 - 1009