

PLANILHA DE MONTAGEM

CÓD: 4684 - ROUPEIRO NORONHA 6 PORTAS

móveis
Josan



Caro montador, sua colaboração é muito importante para garantir a qualidade e beleza de nossos produtos.

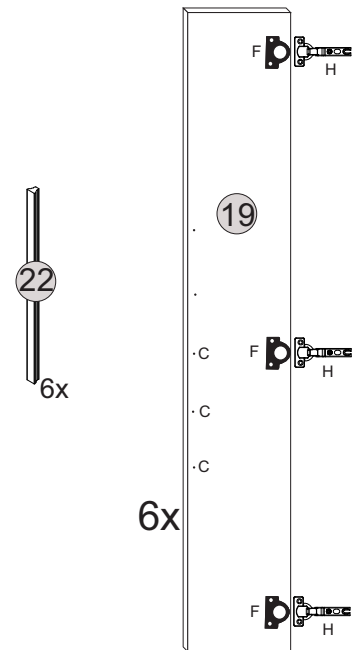
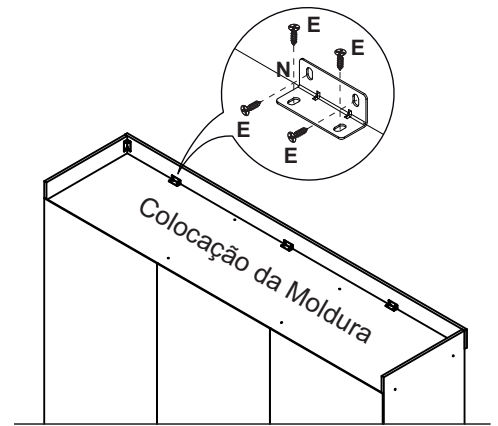
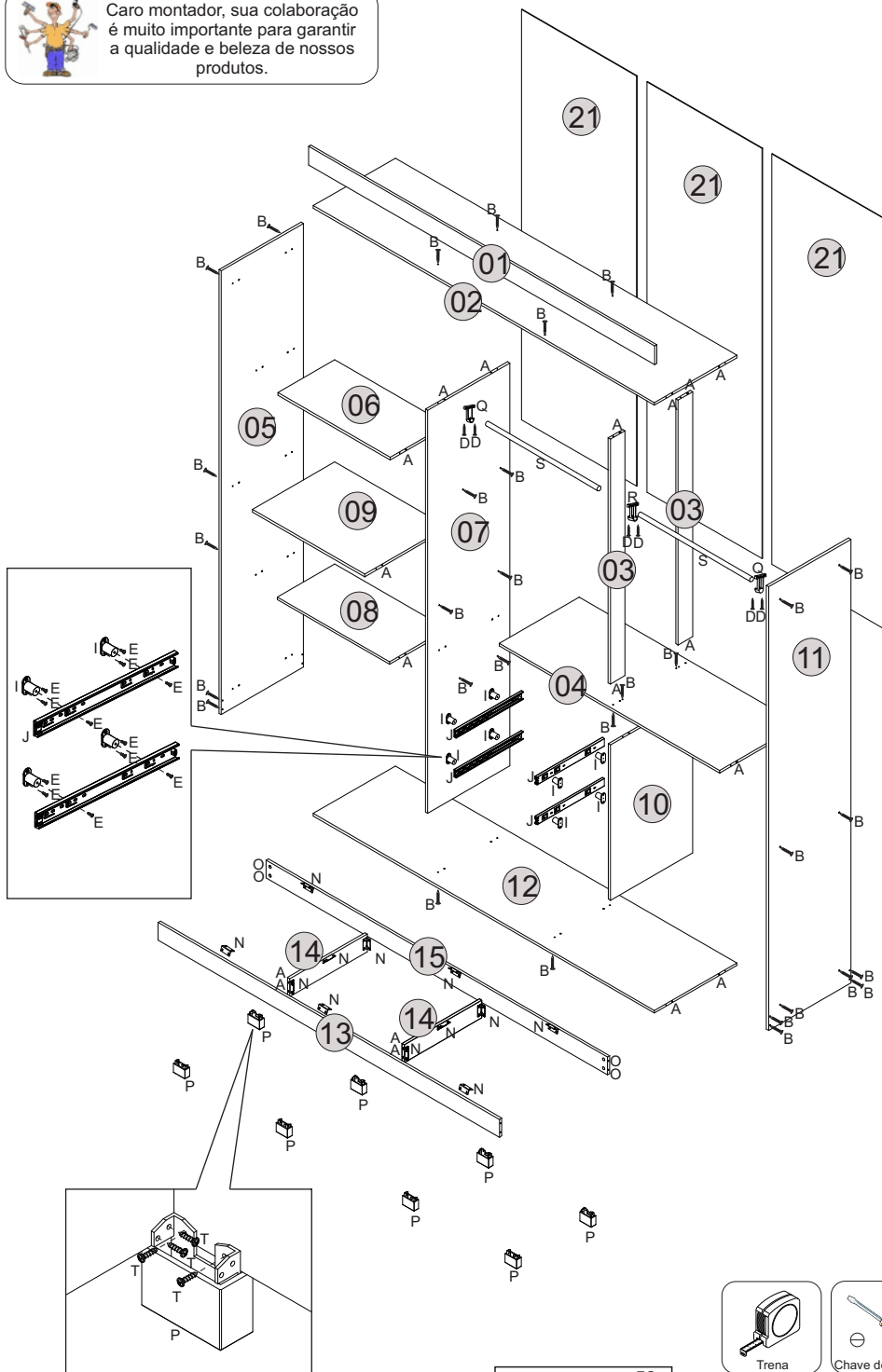

IMPORTANTE!
Obrigatório usar calço distanciador nas dobradiças para não estourar, ou apresentar ondulações na parte externa.

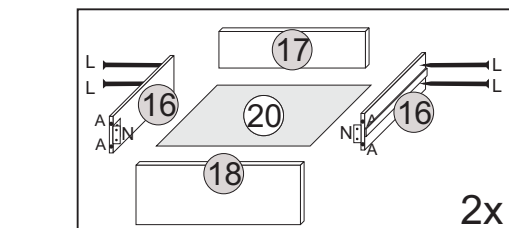

Vista traseira

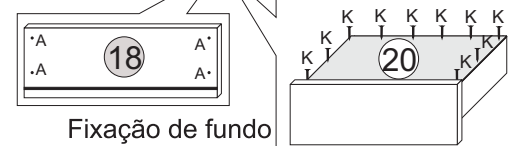

Fixação de fundo

Ferramentas Necessárias



A	52x		Cavilha 6x30 Madeira
B	44x		Parafuso C. Chata 4.0x40
C	18x		Parafuso C. Chata 3.5x25
D	6x		Parafuso C. Flang. 4.0x20
E	188x		Parafuso C. Chata 3.5x12
F	18x		Calço Distanciador Dobradiça
G	18x		Calço Dobradiça 5
H	18x		Dobradiça Curva 26mm
I	08x		Distanciador Cilíndrico
J	02x		Corrediças Telesc. 350mm
K	138x		Prego 10x10
L	08x		Prego 13x15
M	36x		Fixador 13x13
N	21x		Cantoneira 18x18 Metal
O	08x		Porca Cilíndrica
P	08x		Pé
Q	02x		Suporte Cabide U Fechado
R	01x		Suporte Cabide U Aberto
S	02x		Vara de Cabide 586mm
T	32x		PARAF. 3.5X12 FLANG.
U	16x		Adesivo Logomarca

PLANILHA DE MONTAGEM

CÓD: 4684 - ROUPEIRO NORONHA 6 PORTAS

móveis
Josan

Móvel Vista Traseira

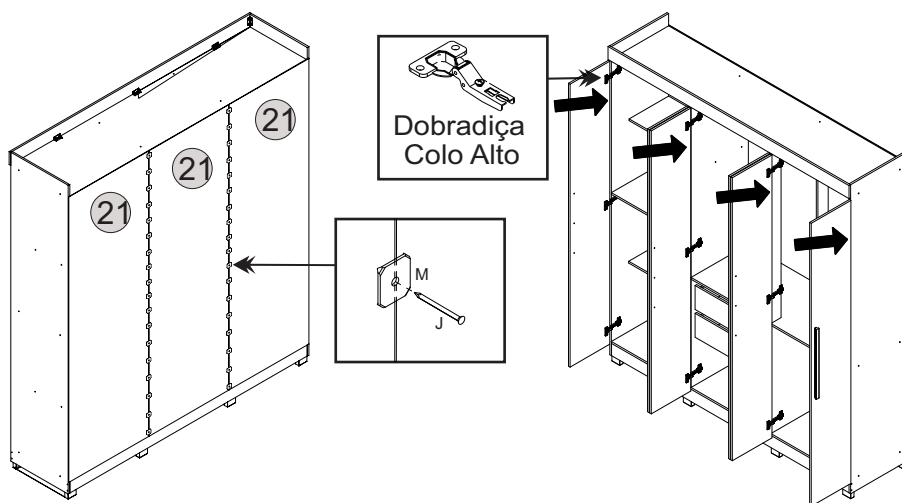

Móvel Pre - Montado

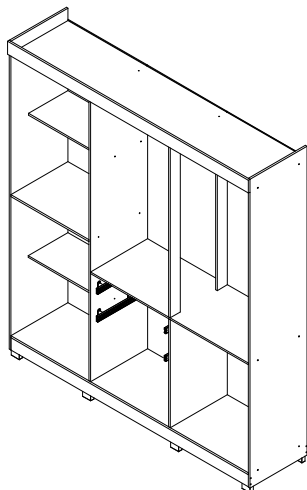

Móvel Montado

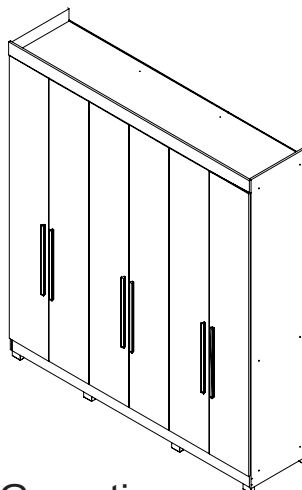

Nº	Qtde.	Descrição
01	1	Moldura
02	1	Tampo superior
03	2	Montante
04	1	Tampo gaveteiro
05	1	Lateral esquerda
06	1	Prateleira estreita superior
07	1	Divisória maior
08	1	Prateleira estreita inferior
09	1	Prateleira larga
10	1	Divisória menor
11	1	Lateral direita
12	1	Base
13	1	Rodapé frontal
14	2	Divisória de rodapé
15	1	Rodapé traseiro
16	4	Lateral de gaveta
17	2	Contra fundo
18	2	Frente de gaveta
19	6	Porta
20	2	Fundo de gaveta
21	3	Fundo
22	6	Puxador

Termo de Garantia

A Móveis Josan buscando sempre melhorar o atendimento e compromisso com o cliente descreve abaixo os termos de garantia de produto.

1- Com a finalidade de melhorar e agilizar nosso controle operacional, apenas será válido o pedido de assistência técnica mediante apresentação deste documento preenchido e presente da etiqueta do produto e nota fiscal anexada.

2- Do cliente segue os seguintes direitos e deveres para obter do direito de garantia do produto:

2.1- No momento da entrega do produto, as caixas devem ser manipuladas e armazenadas com cuidado pelo profissional do estabelecimento da compra.

2.2- Produtos transportados e avariados em carros de terceiros não terão direito à garantia do produto.

2.3- As caixas deverão ser abertas somente pelo profissional habilitado da loja no momento da montagem.

2.4- A montagem do produto deverá ser feita somente pelo profissional habilitado do estabelecimento da compra do produto, caso contrário lhe implicará na extinção da garantia do produto.

2.5- A limpeza do móvel deverá ser feita somente com flanela lisa levemente umedecida com água.

2.6- Evitar a exposição do produto ao sol e a umidade, a decorrência destes dois fatores levará à aceleração do desgaste da tonalidade, durabilidade, tal como o desgaste de seus acessórios.

2.7- Constatado algum problema no produto que não seja devido ao mal uso do mesmo, será trocada as peças avariadas, ficando vedada uma eventual troca se isso não se fizer necessário.

2.8- Para acionar a garantia do produto entrar em contato com o estabelecimento da compra do móvel.

2.9- Prazo de garantia: 90 dias contados à partir da entrega ao estabelecimento da compra e após emissão da nota fiscal da compra do produto.

3- Da empresa (Móveis Josan), cabe os seguintes direitos e deveres:

3.1- A empresa tem o direito e dever de atender ao pedido de garantia no prazo máximo de 30 dias úteis, após o contato do estabelecimento da compra do produto, através do envio deste documento preenchido.

3.2- Cabe ao estabelecimento da compra do produto o dever de enviar as peças danificadas para empresa (Móveis Josan) para análise do defeito, após ser feita a assistência.

3.3- A empresa não se responsabiliza por montagens efetuadas por terceiros.

3.4- Danos decorrentes de desmontagem do produto por qualquer eventual motivo, implicará ao cliente a perda do direito de garantia do produto.

3.5- N° nota fiscal: _____

3.6- Estabelecimento de compra: _____

3.7- N° peça solicitada: _____

Lote: _____ Qtd: _____

3.8- Motivo do pedido: _____

email: assistenciamj@hotmail.com

Fone: 81. 9 9779 - 8886 / 3648 - 1009

Revisão: 00