

# PLANILHA DE MONTAGEM

CÓD: 5143 - ROUPEIRO NORONHA 4 PORTAS

móveis  
**Josan**



Caro montador, sua colaboração é muito importante para garantir a qualidade e beleza de nossos produtos.

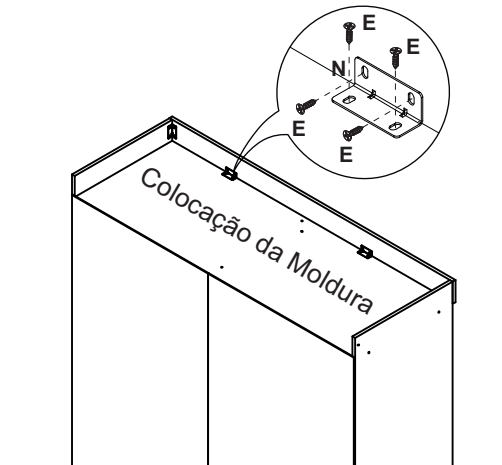
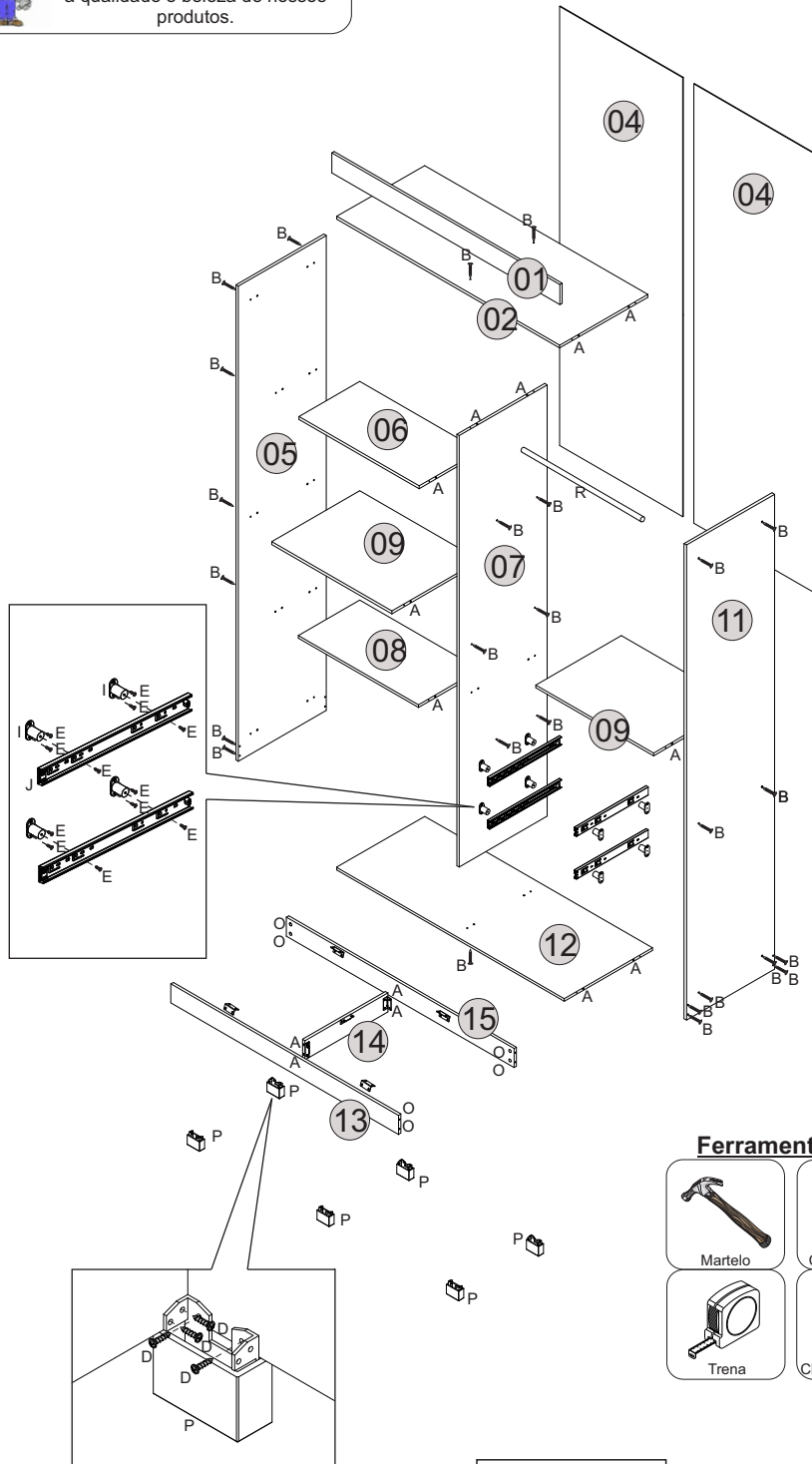

**IMPORTANTE!**  
Obrigatório usar calço distanciador nas dobradiças para não estourar, ou apresentar ondulações na parte externa.

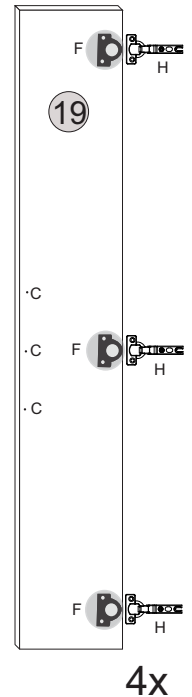

### Ferramentas Necessárias

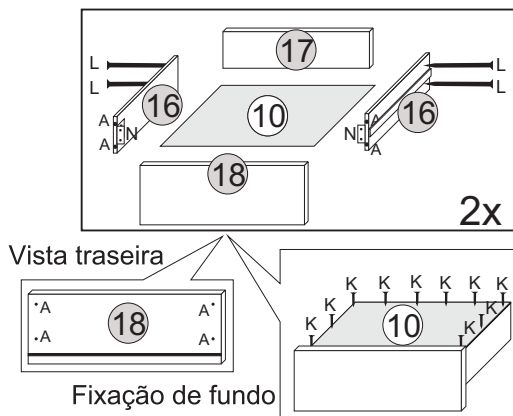

<b>A</b> 40x Cavilha 6x30 Madeira	<b>B</b> 36x Parafuso C. Chata 4,0x40	<b>C</b> 12x Parafuso C. Chata 3,5x25	<b>D</b> 24x Parafuso C. Flang. 3,5x12	<b>E</b> 134x Parafuso C. Chata 3,5x12	<b>F</b> 12x Calço Distanciador Dobradiça
<b>G</b> 12x Calço Dobradiça 5mm	<b>H</b> 12x Dobradiça Curva 26mm	<b>I</b> 08x Distanciador Cilíndrico	<b>J</b> 02x Corrediças Telesc. 350mm	<b>K</b> 95x Prego 10x10	<b>L</b> 08x Prego 13x15
<b>M</b> 20x Fixador 13x13	<b>N</b> 13x Cantoneira 18x18 Metal	<b>O</b> 08x Porca Cilíndrica	<b>P</b> 06x Pé	<b>Q</b> 02x Suporte Cabide	<b>R</b> 01x Vara de Cabide 576MM
<b>S</b> 01x Adesivo Logomarca					

# PLANILHA DE MONTAGEM

CÓD: 5143 - ROUPEIRO NORONHA 4 PORTAS

móveis  
**Josan**

## Móvel Vista Traseira

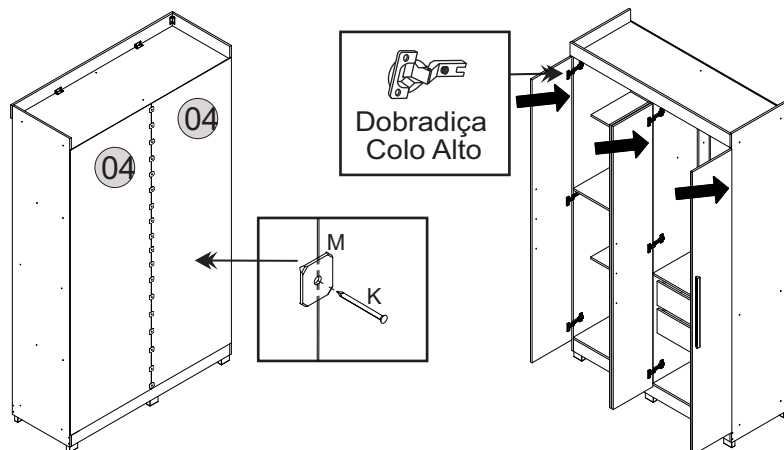

## Móvel Pre - Montado

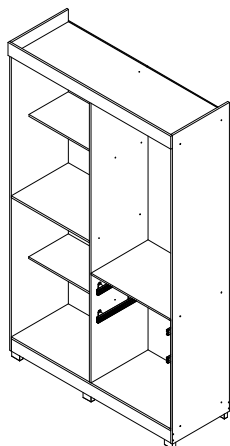

## Móvel Montado

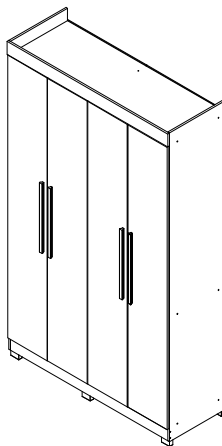

Nº	QUANT	Descrição da Peça
01	1	Moldura
02	1	Tampo superior
03	4	Puxador
04	2	Fundo
05	1	Lateral esquerda
06	1	Prateleira estreita superior
07	1	Divisória
08	1	Prateleira estreita inferior
09	2	Prateleira larga
10	2	Fundo de gaveta
11	1	Lateral direita
12	1	Base
13	1	Rodapé frontal
14	1	Divisória de rodapé
15	1	Rodapé traseiro
16	4	Lateral de gaveta
17	2	Contra fundo de gaveta
18	2	Frete de gaveta
19	4	Porta

## Termo de Garantia

A Móveis Josan buscando sempre melhorar o atendimento e compromisso com o cliente descreve abaixo os termos de garantia de produto.

1- Com a finalidade de melhorar e agilizar nosso controle operacional, apenas será válido o pedido de assistência técnica mediante apresentação deste documento preenchido e presente da etiqueta do produto e nota fiscal anexada.

2- Do cliente segue os seguintes direitos e deveres para obter do direito de garantia do produto:

2.1- No momento da entrega do produto, as caixas devem ser manipuladas e armazenadas com cuidado pelo profissional do estabelecimento da compra.

2.2- Produtos transportados e avariados em carros de terceiros não terão direito à garantia do produto.

2.3- As caixas deverão ser abertas somente pelo profissional habilitado da loja no momento da montagem.

2.4- A montagem do produto deverá ser feita somente pelo profissional habilitado do estabelecimento da compra do produto, caso contrário lhe implicará na extinção da garantia do produto.

2.5- A limpeza do móvel deverá ser feita somente com flanela lisa levemente umedecida com água.

2.6- Evitar a exposição do produto ao sol e a umidade, a decorrência destes dois fatores levará à aceleração do desgaste da tonalidade, durabilidade, tal como o desgaste de seus acessórios.

2.7- Constatado algum problema no produto que não seja devido ao mal uso do mesmo, será trocada as peças avariadas, ficando vedada uma eventual troca se isso não se fizer necessário.

2.8- Para acionar a garantia do produto entrar em contato com o estabelecimento da compra do móvel.

2.9- Prazo de garantia: 90 dias contados à partir da entrega ao estabelecimento da compra e após emissão da nota fiscal da compra do produto.

3- Da empresa (Móveis Josan), cabe os seguintes direitos e deveres:

3.1- A empresa tem o direito e dever de atender ao pedido de garantia no prazo máximo de 30 dias úteis, após o contato do estabelecimento da compra do produto, através do envio deste documento preenchido.

3.2- Cabe ao estabelecimento da compra do produto o dever de enviar as peças danificadas para empresa (Móveis Josan) para análise do defeito, após ser feita a assistência.

3.3- A empresa não se responsabiliza por montagens efetuadas por terceiros.

3.4- Danos decorrentes de desmontagem do produto por qualquer eventual motivo, implicará ao cliente a perda do direito de garantia do produto.

3.5- N° nota fiscal: \_\_\_\_\_

3.6- Estabelecimento de compra: \_\_\_\_\_

3.7- N° peça solicitada: \_\_\_\_\_

Lote: \_\_\_\_\_ Qtd: \_\_\_\_\_

3.8- Motivo do pedido: \_\_\_\_\_

email: assistenciamj@hotmail.com

Fone: 81. 9 9779 - 8886 / 3648 - 1009