

PLANILHA DE MONTAGEM

CÓD: 90 - ROUPEIRO LIGHT PLUS 6 PORTAS

móveis
JOSAN

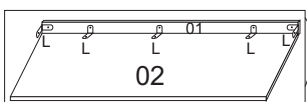

Colocação da moldura

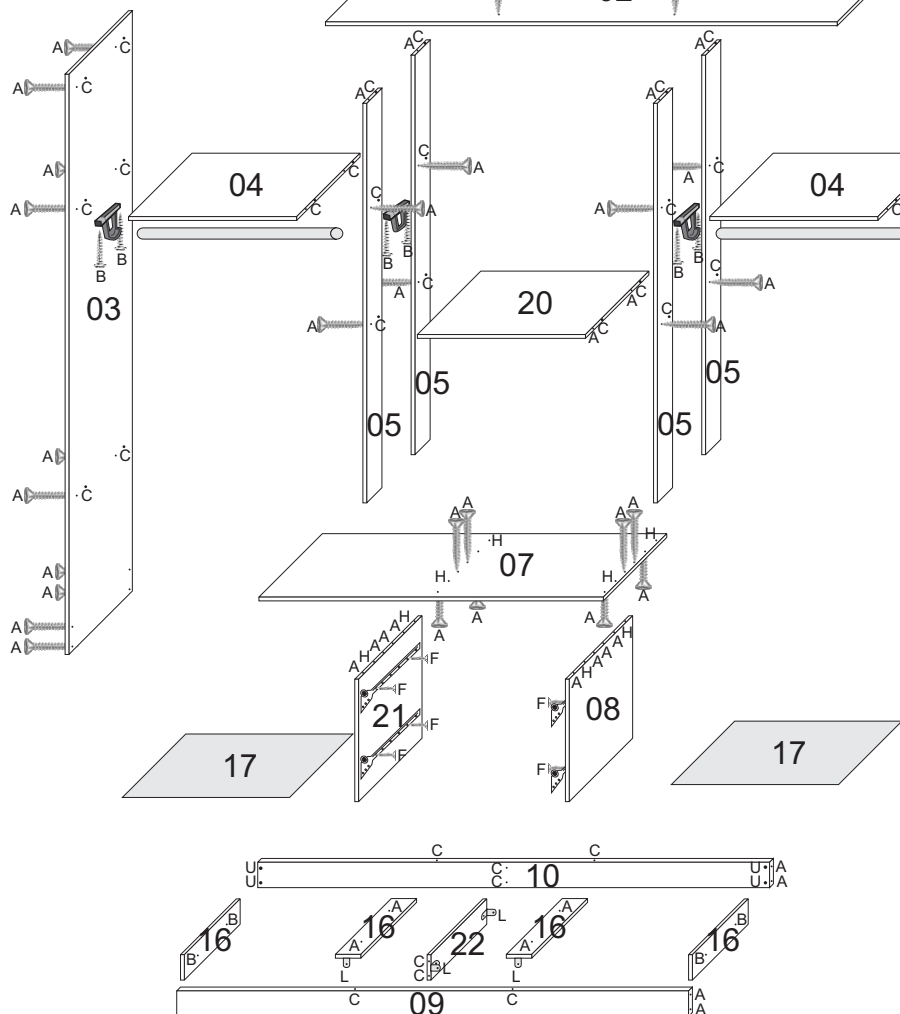

Caro montador, sua colaboração é muito importante para garantir a qualidade e beleza de nossos produtos.

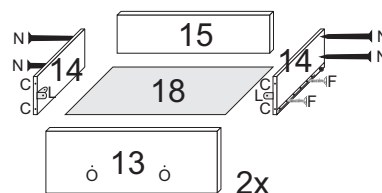

Vista traseira

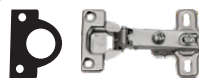
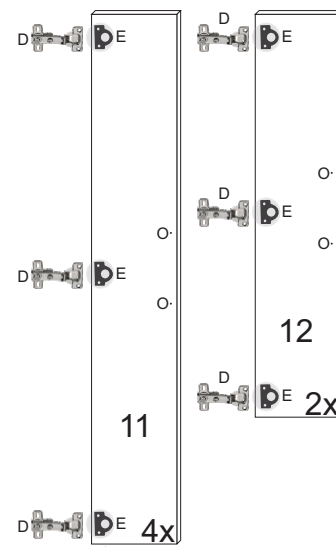
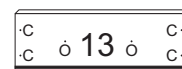

IMPORTANTE!

Obrigatório usar calço distanciador nas dobradiças para não estourar, ou apresentar ondulações na parte externa.

Ferramentas Necessárias

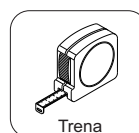

Fixação do rodapé e dos fundos (base)

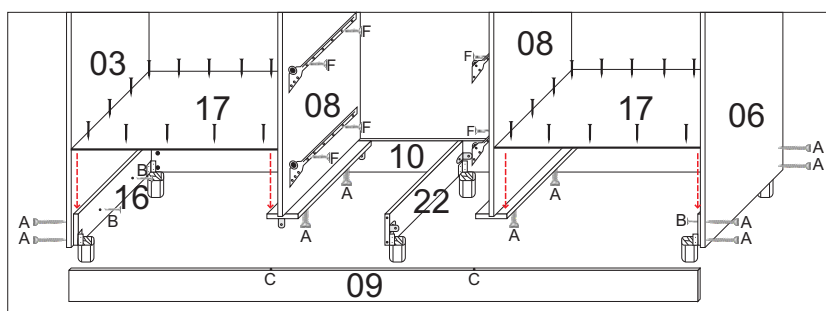

PLANILHA DE ACESSÓRIOS DO LIGHT PLUS 6 PORTAS

A	Parafuso C. Chata 4.0x40		42
B	Parafuso C. Flangeada 4.0x20		12
C	Cavilha 6x30 madeira		38
D	Dobradiça 26mm		18
E	Calço distanciador para dobradiça		18
F	Parafuso 3,5x12 cabeça chata		138
G	Corrediças 350mm		02
H	Cavilha 6x60 madeira		04
I	Suporte de cabideiro U		04
J	Fixador de fundo		20
L	Cantoneira 18x18 metal		15
M	Prego 7x9cc		90
N	Prego 12x15cc		08
O	Parafuso 4.0x25 cabeça chata		16
P	Puxador 128mm		08
Q	Cola 10g		01
R	Cabideiro 522mm		02
S	Pés		06
T	Adesivo logomarca		01
U	Porca cilíndrica		08

PLANILHA DE MONTAGEM

CÓD: 90 - ROUPEIRO LIGHT PLUS 6 PORTAS

móveis
Josan

Móvel Vista Traseira

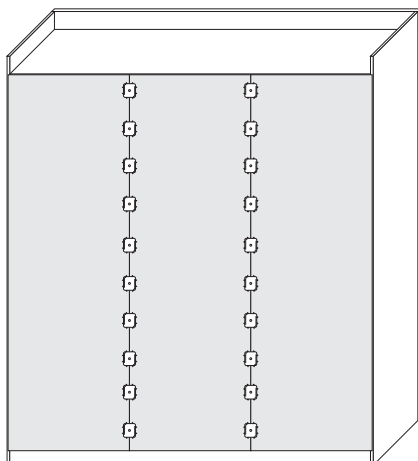

Móvel Pre - Montado

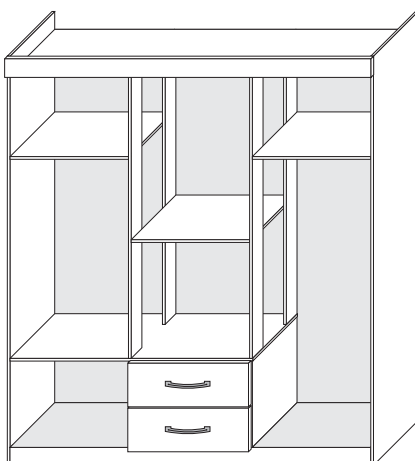

Móvel Montado

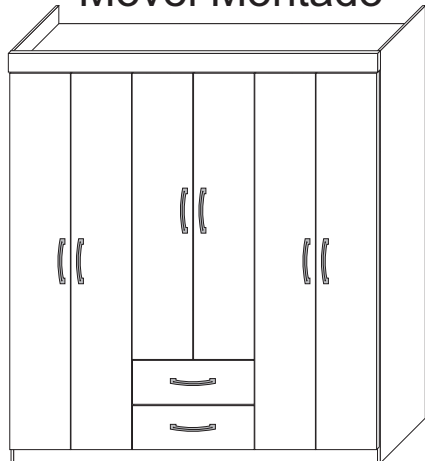

Nº	Descrição da Peça	QUANT
01	Moldura	1
02	Tampo superior	1
03	Lateral esquerda	1
04	Prateleira direita/esquerda	2
05	Montante direita/esquerda	4
06	Lateral direita	1
07	Tampo gaveteiro	1
08	Divisória direita do gaveteiro	1
09	Rodapé frontal	1
10	Rodapé traseiro	1
11	Porta grande	4
12	Porta pequena	2
13	Frente de gaveta	2
14	Lateral de gaveta	4
15	Contra fundo	2
16	Divisória de rodapé	4
17	Fundo base	2
18	Fundo de gaveta	2
19	Fundo do roupeiro	3
20	Prateleira central	1
21	Divisória esquerda do gaveteiro	1
22	Divisória central de rodapé	1

Termo de Garantia

A Móveis Josan buscando sempre melhorar o atendimento e compromisso com o cliente descreve abaixo os termos de garantia de produto.

- 1- Com a finalidade de melhorar e agilizar nosso controle operacional, apenas será válido o pedido de assistência técnica mediante apresentação deste documento preenchido e presente da etiqueta do produto e nota fiscal anexada.
- 2- Do cliente segue os seguintes direitos e deveres para obter do direito de garantia do produto:
 - 2.1- No momento da entrega do produto, as caixas devem ser manipuladas e armazenadas com cuidado pelo profissional do estabelecimento da compra.
 - 2.2- Produtos transportados e avariados em carros de terceiros não terão direito à garantia do produto.
 - 2.3- As caixas deverão ser abertas somente pelo profissional habilitado da loja no momento da montagem.
 - 2.4- A montagem do produto deverá ser feita somente pelo profissional habilitado do estabelecimento da compra do produto, caso contrário lhe implicará na extinção da garantia do produto.
 - 2.5- A limpeza do móvel deverá ser feita somente com flanela lisa levemente umedecida com água.
 - 2.6- Evitar a exposição do produto ao sol e a umidade, a decorrência destes dois fatores levará à aceleração do desgaste da tonalidade, durabilidade, tal como o desgaste de seus acessórios.

2.7- Constatado algum problema no produto que não seja devido ao mal uso do mesmo, será trocada as peças avariadas, ficando vedada uma eventual troca se isso não se fizer necessário.

- 2.8- Para acionar a garantia do produto entrar em contato com o estabelecimento da compra do móvel.
- 2.9- Prazo de garantia: 90 dias contados à partir da entrega ao estabelecimento da compra e após emissão da nota fiscal da compra do produto.
- 3- Da empresa (Móveis Josan), cabe os seguintes direitos e deveres:
 - 3.1- A empresa tem o direito e dever de atender ao pedido de garantia no prazo máximo de 30 dias úteis, após o contato do estabelecimento da compra do produto, através do envio deste documento preenchido.
 - 3.2- Cabe ao estabelecimento da compra do produto o dever de enviar as peças danificadas para empresa (Móveis Josan) para análise do defeito, após ser feita a assistência.
 - 3.3- A empresa não se responsabiliza por montagens efetuadas por terceiros.
 - 3.4- Danos decorrentes de desmontagem do produto por qualquer eventual motivo, implicará ao cliente a perda do direito de garantia do produto.

3.5- N° nota fiscal: _____

3.6- Estabelecimento de compra: _____

3.7- N° peça solicitada: _____

Lote: _____ Qtd: _____

3.8- Motivo do pedido: _____

email: assistenciamj@hotmail.com

Fone: 81. 9 9779 - 8886 / 3648 - 1009