

# PLANILHA DE MONTAGEM

CÓD: 4718 - ROUPEIRO CUIABÁ 6 PORTAS

móveis  
**Josan**

## Móvel Vista Traseira

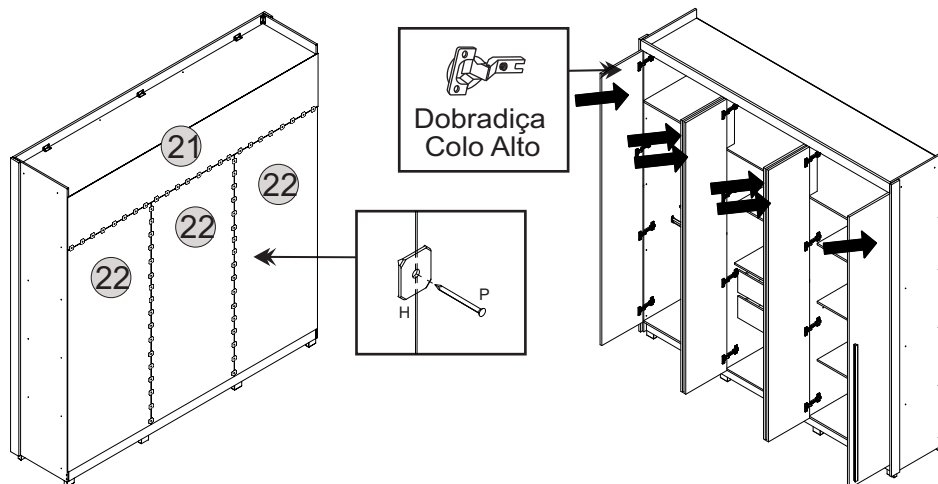

## Móvel Pré - Montado

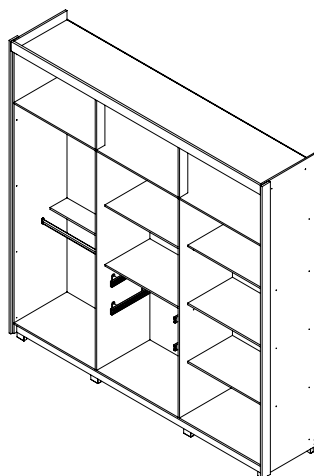

## Móvel Montado

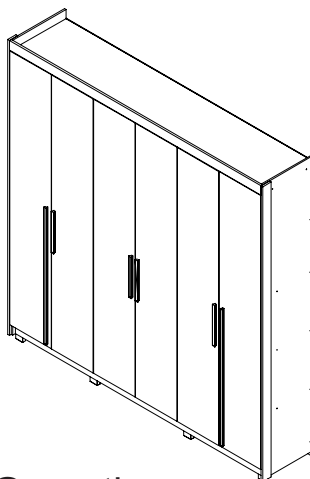

Nº	Qtde.	Descrição
01	1	Base
02	1	Tampo
03	1	Tampo interno
04	1	Lateral direita
05	1	Lateral esquerda
06	1	Divisória direita
07	2	Prateleira superior
08	3	Tampo gaveteiro / prateleira infer
09	1	Prateleira estreita
10	2	Montante
11	1	Rodapé frontal
12	1	Rodapé traseiro
13	2	Divisória de rodapé
14	2	Moldura Lateral
15	1	Moldura Superior
16	6	Porta
17	2	Frente de gaveta
18	4	Lateral de gaveta
19	2	Contra fundo de gaveta
20	2	Fundo de gaveta
21	1	Fundo superior
22	3	Fundo inferior
23	2	Puxador grande
24	4	Puxador pequeno
25	1	Divisória esquerda

## Termo de Garantia

A Móveis Josan buscando sempre melhorar o atendimento e compromisso com o cliente descreve abaixo os termos de garantia de produto.

1- Com a finalidade de melhorar e agilizar nosso controle operacional, apenas será válido o pedido de assistência técnica mediante apresentação deste documento preenchido e presente da etiqueta do produto e nota fiscal anexada.

2- Do cliente segue os seguintes direitos e deveres para obter do direito de garantia do produto:

2.1- No momento da entrega do produto, as caixas devem ser manipuladas e armazenadas com cuidado pelo profissional do estabelecimento da compra.

2.2- Produtos transportados e avariados em carros de terceiros não terão direito à garantia do produto.

2.3- As caixas deverão ser abertas somente pelo profissional habilitado da loja no momento da montagem.

2.4- A montagem do produto deverá ser feita somente pelo profissional habilitado do estabelecimento da compra do produto, caso contrário lhe implicará na extinção da garantia do produto.

2.5- A limpeza do móvel deverá ser feita somente com flanela lisa levemente umedecida com água.

2.6- Evitar a exposição do produto ao sol e a umidade, a decorrência destes dois fatores levará à aceleração do desgaste da tonalidade, durabilidade, tal como o desgaste de seus acessórios.

2.7- Constatado algum problema no produto que não seja devido ao mal uso do mesmo, será trocada as peças avariadas, ficando vedada uma eventual troca se isso não se fizer necessário.

2.8- Para acionar a garantia do produto entrar em contato com o estabelecimento da compra do móvel.

2.9- Prazo de garantia: 90 dias contados à partir da entrega ao estabelecimento da compra e após emissão da nota fiscal da compra do produto.

3- Da empresa (Móveis Josan), cabe os seguintes direitos e deveres:

3.1- A empresa tem o direito e dever de atender ao pedido de garantia no prazo máximo de 30 dias úteis, após o contato do estabelecimento da compra do produto, através do envio deste documento preenchido.

3.2- Cabe ao estabelecimento da compra do produto o dever de enviar as peças danificadas para empresa (Móveis Josan) para análise do defeito, após ser feita a assistência.

3.3- A empresa não se responsabiliza por montagens efetuadas por terceiros.

3.4- Danos decorrentes de desmontagem do produto por qualquer eventual motivo, implicará ao cliente a perda do direito de garantia do produto.

3.5- N° nota fiscal: \_\_\_\_\_

3.6- Estabelecimento de compra: \_\_\_\_\_

3.7- N° peça solicitada: \_\_\_\_\_

Lote: \_\_\_\_\_ Qtd: \_\_\_\_\_

3.8- Motivo do pedido: \_\_\_\_\_

email: assistenciamj@hotmail.com

Fone: 81. 9 9779 - 8886 / 3648 - 1009

# PLANILHA DE MONTAGEM

CÓD: 4718 - ROUPEIRO CUIABÁ 6 PORTAS

móveis  
**Josan**

## Ferramentas Necessárias

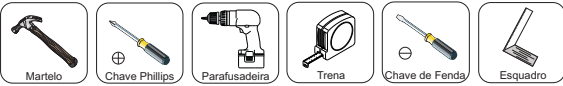

Caro montador, sua colaboração é muito importante para garantir a qualidade e Beleza de nossos produtos.

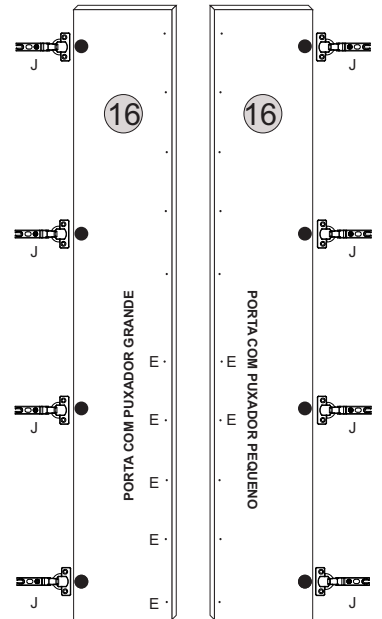
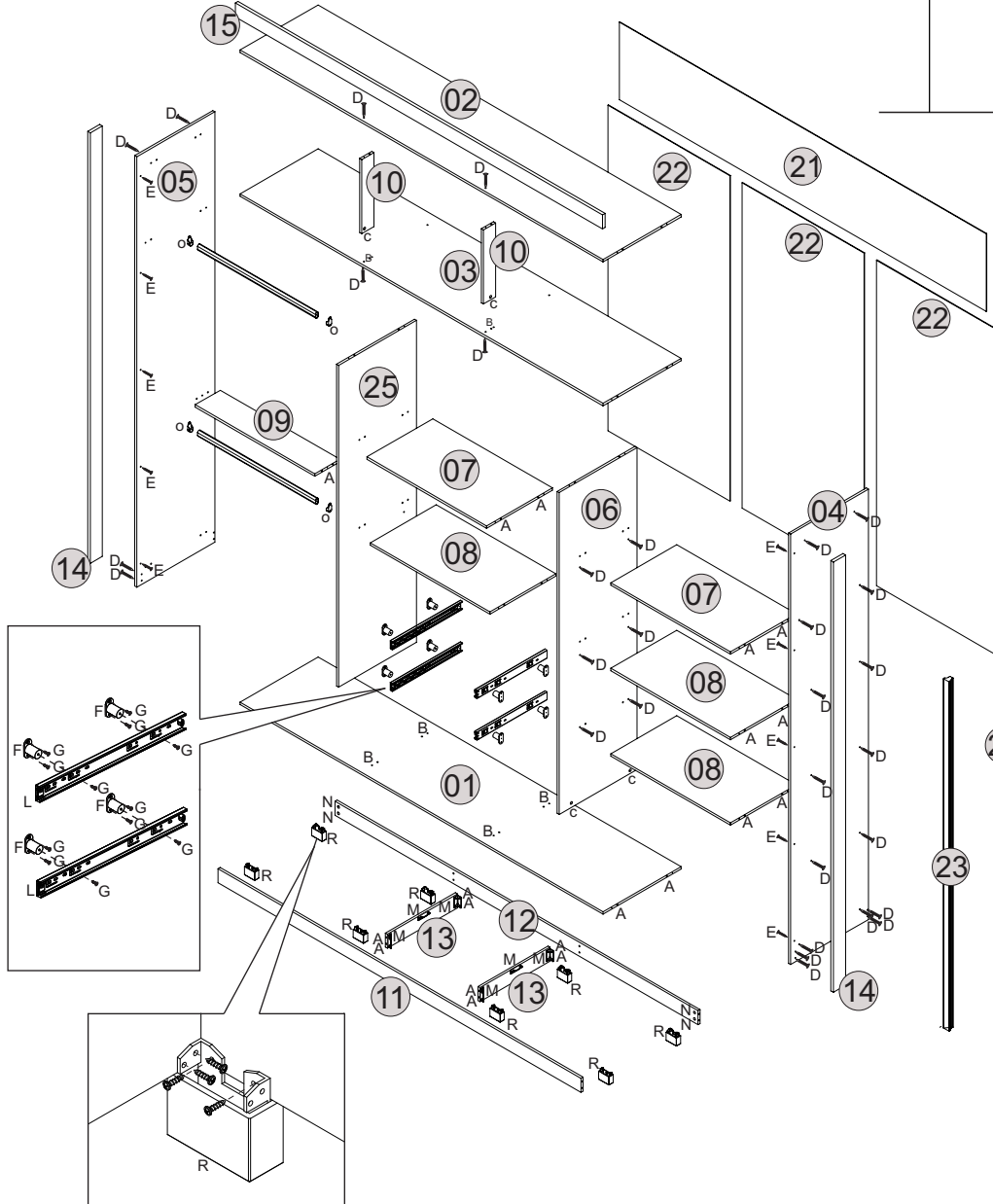
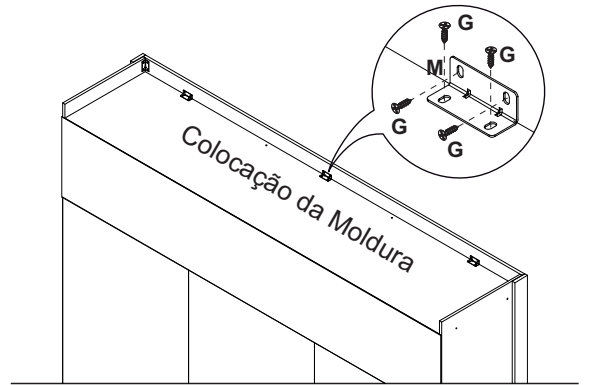

<b>A</b>	62x	<b>B</b>	08x	<b>C</b>	08x	<b>D</b>	46x	<b>E</b>	26x
	Cavilha 6x30 Madeira		Parafuso Mini-Fix		Tambor Mini-Fix 12x10		Parafuso C. Chata 4.0x40		Parafuso C. Chata 4.0x25
<b>F</b>	08x	<b>G</b>	220x	<b>H</b>	56x	<b>I</b>	24x	<b>J</b>	24x
	Distanciador Cilindrico		Parafuso C. Chata 3.5x12		Fixador 13x13		Calço Dobradiça 5mm		Dobradiça Curva 26mm
<b>K</b>	01x	<b>L</b>	02x	<b>M</b>	21x	<b>N</b>	08x	<b>O</b>	04x
	Adesivo Logomarca		Corrediças Telesc. 350mm		Cantoneira 18x18 Metal		Porca Cilíndrica		Suporte Cabide Oblongo
<b>P</b>	246x	<b>Q</b>	08x	<b>R</b>	08x	<b>S</b>	02x		
	Prego 10x10		Prego 13x15		Pé		Vara de Cabide 682mm		

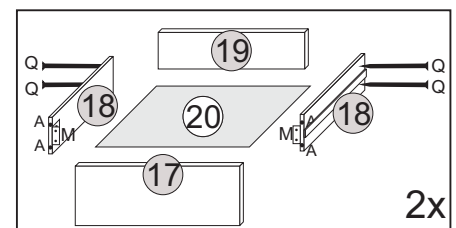

Vista traseira

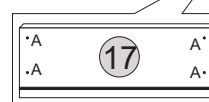

Fixação de fundo

