

# PLANILHA DE MONTAGEM

CÓD: 5005 - KIT COZINHA TREVISO PLUS

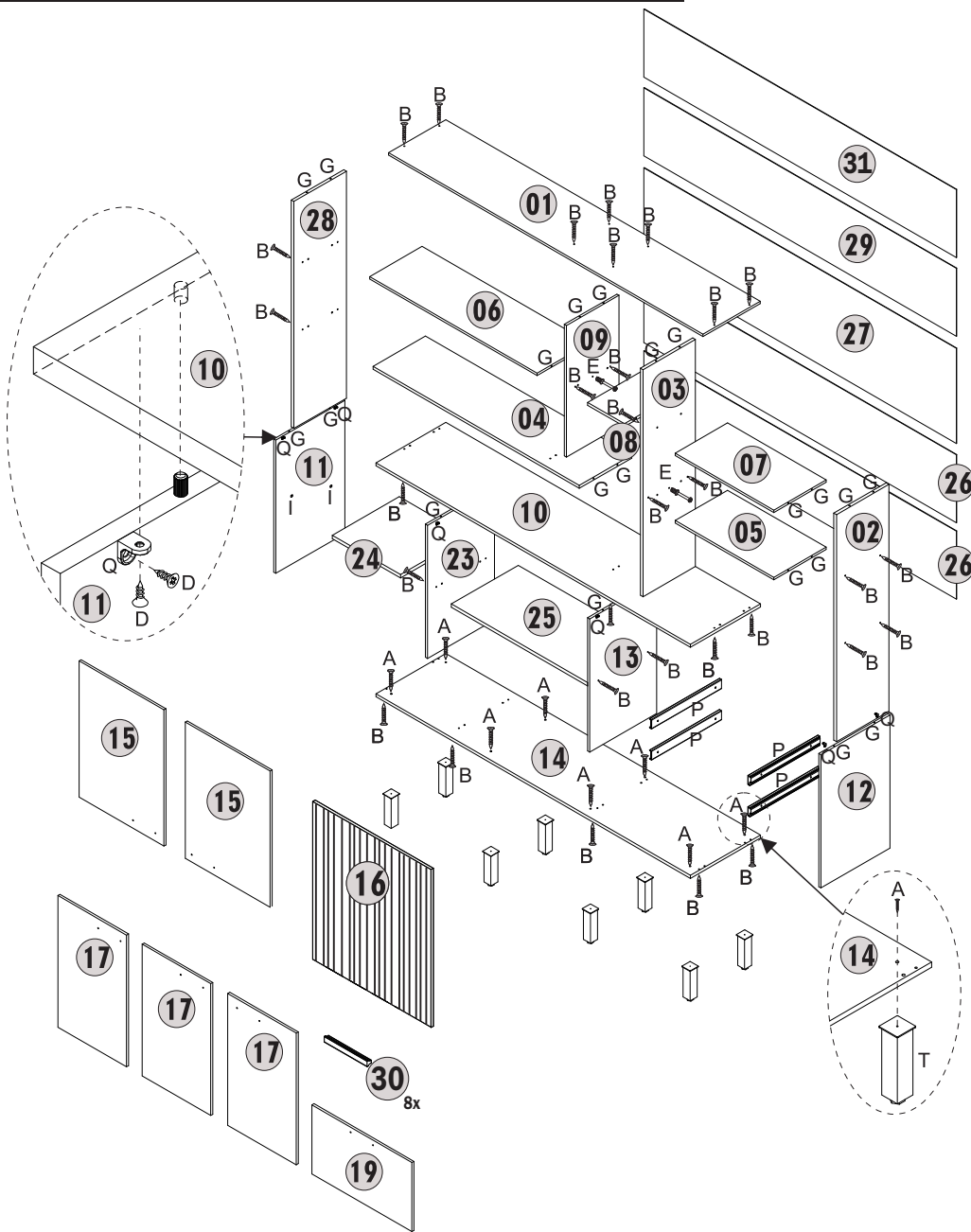

Item	Nome	Quant
1	Tampo superior	1
2	Lateral superior direita	1
3	Divisória superior maior	1
4	Tampo interno maior	1
5	Tampo interno menor	1
6	Prateleira superior esquerda	1
7	Prateleira superior direita	1
8	Prateleira central	1
9	Divisória superior menor	1
10	Tampo	1
11	Lateral inferior esquerda	1
12	Lateral inferior direita	1
13	Divisória inferior direita	1
14	Base	1
15	Porta superior esquerda	2
16	Porta superior direita	1
17	Porta inferior grande	3
18	Frete de gaveta	2
19	Porta inferior pequena	1
20	Lateral de gaveta	4
21	Contra fundo de gaveta	2
22	Fundo de gaveta	2
23	Divisória inferior esquerda	1
24	Prateleira inferior menor	1
25	Prateleira inferior maior	1
26	Fundo Inferior	2
27	Fundo central largo	1
28	Lateral superior esquerda	1
29	Fundo central estreito	1
30	Puxador	8
31	Fundo superior	1

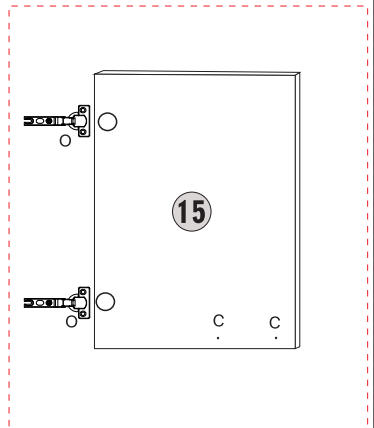

Dobradiças na Porta

### Ferramentas Necessárias

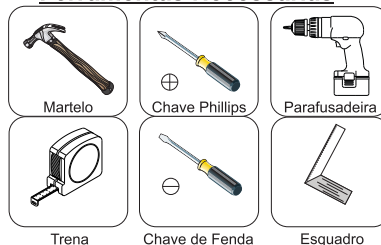

Caro montador, sua colaboração é muito importante para garantir a qualidade e beleza de nossos produtos.

<b>A</b> PF MAD 5,0 X 40 C.FLANG PHS 08x	<b>B</b> PF MAD 4,0 X 40 C. CHATA PHS 42x	<b>C</b> PF MAD 3,5X 25 C. CHATA PHS 16x	<b>D</b> PF MAD 3,5 X 12 C. ESPECIAL CHATA PHS 104x	<b>E</b> Parafuso Mini-Fix 03x
<b>F</b> Tambor Mini-Fix 12x10 03x	<b>G</b> CAVILHA 06 X 30 MADEIRA 64x	<b>H</b> LOGOMARCA ADESIVA 1x	<b>I</b> SUPORTE PRATELEIRA 8 X 6 PLÁSTICO 4x	<b>J</b> PREGO 13X15 08x
<b>K</b> PREGO 10X10 270x	<b>L</b> FIXADOR TRASEIRO 84x	<b>M</b> CALÇO DOBRADIÇA 5 15x	<b>N</b> CALÇO DOBRADIÇA 12 4x	<b>O</b> DOBRADIÇA CURVA 26MM 11x
<b>P</b> CORREDIÇA 350MM 02x	<b>Q</b> Cantoneira 2 Furos 12x	<b>S</b> PISTÃO FORÇA INVERSA 1x	<b>T</b> PÉ 8x	

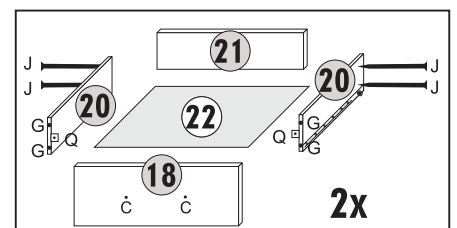

Vista traseira

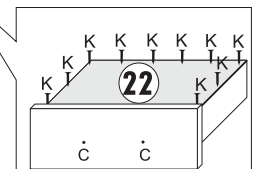
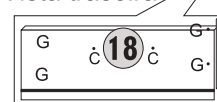

Fixação de fundo

# PLANILHA DE MONTAGEM

CÓD: 5005 - KIT COZINHA TREVISO PLUS

móveis  
**Josan**

## Móvel Vista Traseira

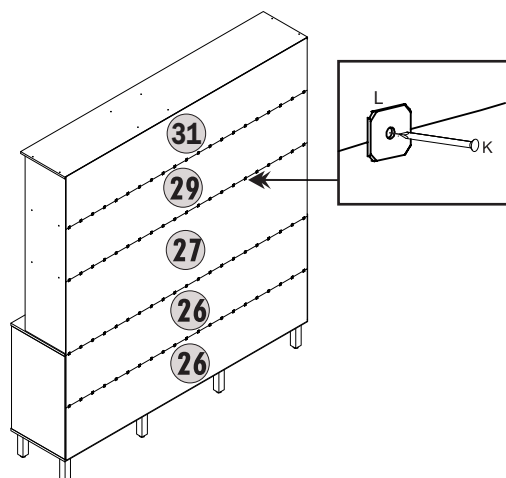

## Colocação das Portas

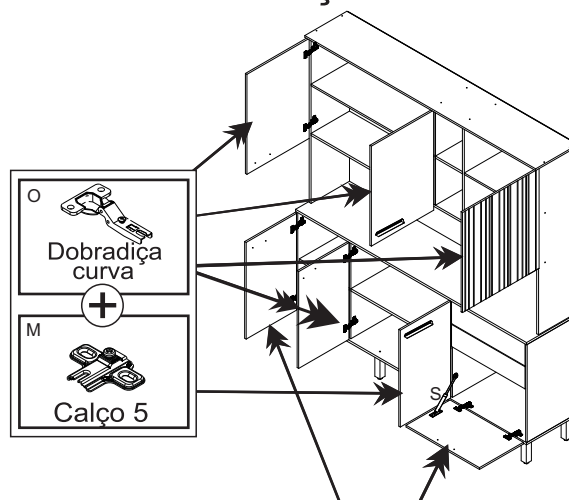

## Móvel Pré - Montado

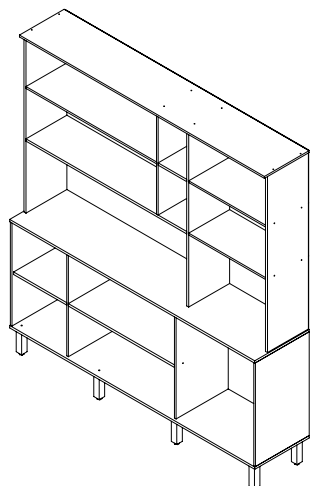

## Móvel Montado

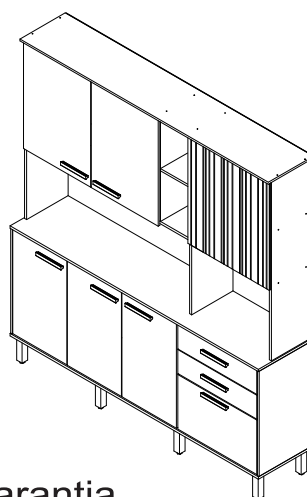

## Termo de Garantia

A Móveis Josan buscando sempre melhorar o atendimento e compromisso com o cliente descreve abaixo os termos de garantia de produto.

- Com a finalidade de melhorar e agilizar nosso controle operacional, apenas será válido o pedido de assistência técnica mediante apresentação deste documento preenchido e presente da etiqueta do produto e nota fiscal anexada.
- Do cliente segue os seguintes direitos e deveres para obter do direito de garantia do produto:
  - No momento da entrega do produto, as caixas devem ser manipuladas e armazenadas com cuidado pelo profissional do estabelecimento da compra.
  - Produtos transportados e avariados em carros de terceiros não terão direito à garantia do produto.
  - As caixas deverão ser abertas somente pelo profissional habilitado da loja no momento da montagem.
  - A montagem do produto deverá ser feita somente pelo profissional habilitado do estabelecimento da compra do produto, caso contrário lhe implicará na extinção da garantia do produto.
  - A limpeza do móvel deverá ser feita somente com flanela lisa levemente umedecida com água.
  - Evitar a exposição do produto ao sol e a umidade, a decorrência destes dois fatores levará à aceleração do desgaste da tonalidade, durabilidade, tal como o desgaste de seus acessórios.

- Constatado algum problema no produto que não seja devido ao mal uso do mesmo, será trocada as peças avariadas, ficando vedada uma eventual troca se isso não se fizer necessário.
- Para acionar a garantia do produto entrar em contato com o estabelecimento da compra do móvel.
- Prazo de garantia: 90 dias contados à partir da entrega ao estabelecimento da compra e após emissão da nota fiscal da compra do produto.
- Da empresa (Móveis Josan), cabe os seguintes direitos e deveres:
  - A empresa tem o direito e dever de atender ao pedido de garantia no prazo máximo de 30 dias úteis, após o contato do estabelecimento da compra do produto, através do envio deste documento preenchido.
  - Cabe ao estabelecimento da compra do produto o dever de enviar as peças danificadas para empresa (Móveis Josan) para análise do defeito, após ser feita a assistência.
  - A empresa não se responsabiliza por montagens efetuadas por terceiros.
  - Danos decorrentes de desmontagem do produto por qualquer eventual motivo, implicará ao cliente a perda do direito de garantia do produto.

- Nº nota fiscal: \_\_\_\_\_
- Estabelecimento de compra: \_\_\_\_\_
- Nº peça solicitada: \_\_\_\_\_
- Lote: \_\_\_\_\_ Qtd: \_\_\_\_\_
- Motivo do pedido: \_\_\_\_\_

email: assistenciamj@hotmail.com

Fone: 81. 9 9779 - 8886 / 3648 - 1009

Revisão: 00