

# PLANILHA DE MONTAGEM

CÓD: 75 - CÔMODA MASTERY

móveis  
**Josan**



Caro montador, sua colaboração é muito importante para garantir a qualidade e beleza de nossos produtos.

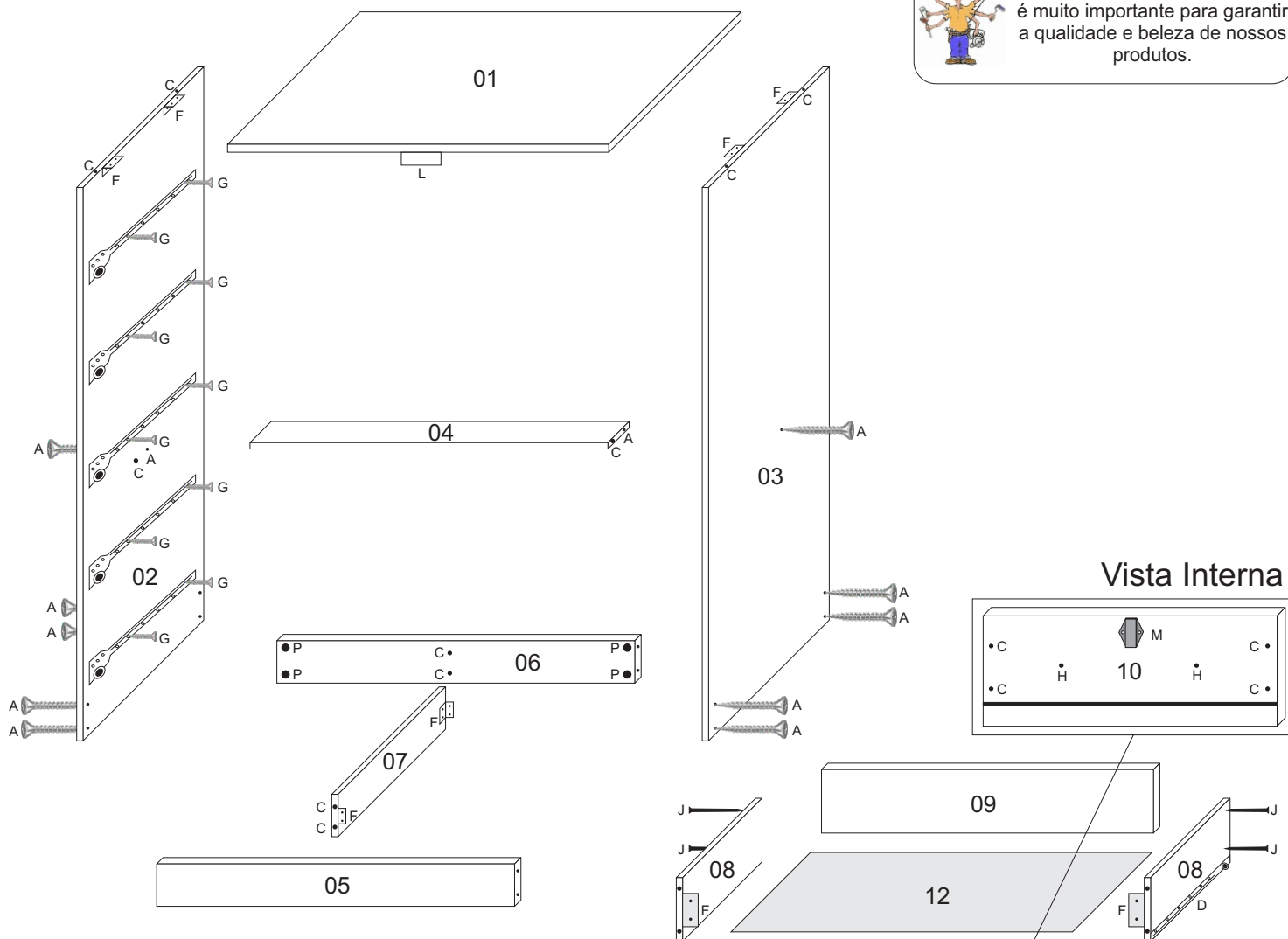

Vista Interna

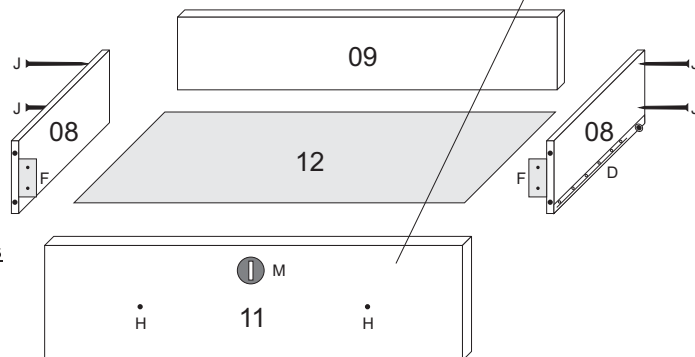
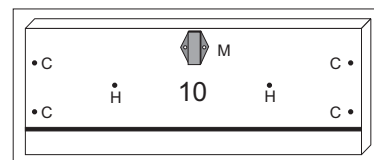

## Ferramentas Necessárias

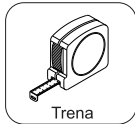

PLANILHA DE ACESSÓRIOS DO CÔMODA MASTERY			
A	Parafuso C. Chata 4.0x45		10
B	Puxador klar 256mm		05
C	Cavilha 6x30 madeira		30
D	Corrediça 350mm		05
E	Perfil "I" 965mm		01
F	Cantoneira 46x18x18 de 4 furos		16
G	Parafuso 3,5x12		108
H	Parafuso 4x25 chata		10
I	Cola 10g		01
J	Prego 12x15 cc		20
L	Batente tipo cantoneira para fechadura		01
M	Fechadura sobrepor p/ gavetas		01
N	Prego 7x9 cc		90
O	Adesivo logomarca Josan		01
P	Porca cilíndrica 12x9mm plástico		08

Fixação do fundo de gaveta

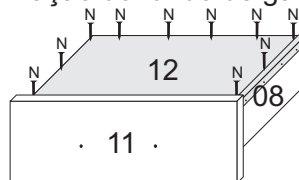

Vista Interna

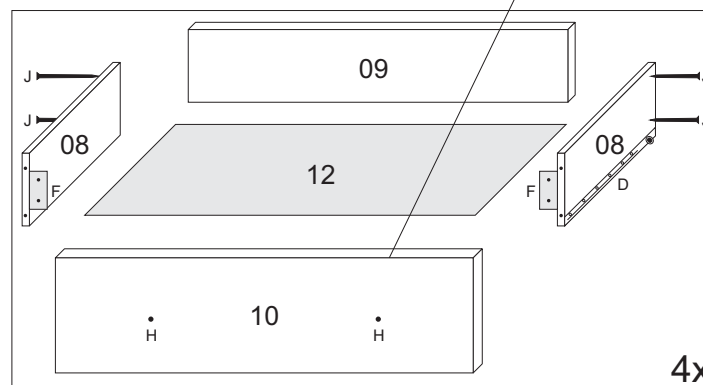
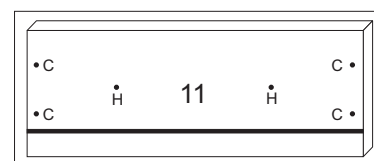

4x

# PLANILHA DE MONTAGEM

CÓD: 75 - CÔMODA MASTERY

móveis  
**Josan**

Móvel Vista Traseira

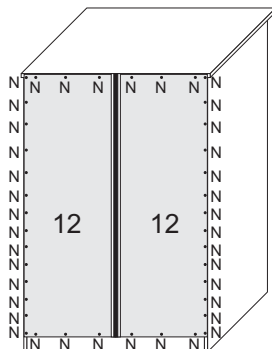

Móvel Pre - Montado

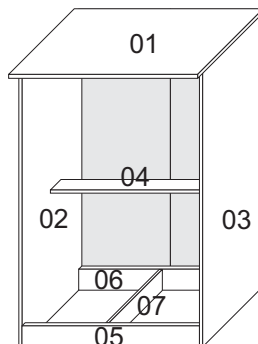

Móvel Montado

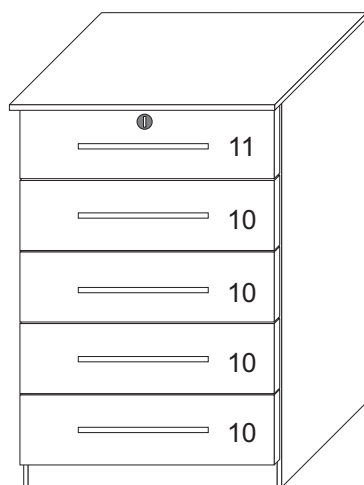

Nº	Descrição da Peça	QUANT
01	Tampo	1
02	Lateral esquerda	1
03	Lateral direita	1
04	Travessa	1
05	Rodapé frontal	1
06	Rodapé traseiro	1
07	Divisória de rodapé	1
08	Lateral de gaveta	10
09	Contra fundo de gaveta	5
10	Frente de gaveta inferior	4
11	Frente de gaveta superior	1
12	Fundo de gaveta	5
13	Fundo da cômoda	2

## Termo de Garantia

A Móveis Josan buscando sempre melhorar o atendimento e compromisso com o cliente descreve abaixo os termos de garantia de produto.

1- Com a finalidade de melhorar e agilizar nosso controle operacional, apenas será válido o pedido de assistência técnica mediante apresentação deste documento preenchido e presente da etiqueta do produto e nota fiscal anexada.

2- Do cliente segue os seguintes direitos e deveres para obter do direito de garantia do produto:

2.1- No momento da entrega do produto, as caixas devem ser manipuladas e armazenadas com cuidado pelo profissional do estabelecimento da compra.

2.2- Produtos transportados e avariados em carros de terceiros não terão direito à garantia do produto.

2.3- As caixas deverão ser abertas somente pelo profissional habilitado da loja no momento da montagem.

2.4- A montagem do produto deverá ser feita somente pelo profissional habilitado do estabelecimento da compra do produto, caso contrário lhe implicará na extinção da garantia do produto.

2.5- A limpeza do móvel deverá ser feita somente com flanela lisa levemente umedecida com água.

2.6- Evitar a exposição do produto ao sol e a umidade, a decorrência destes dois fatores levará à aceleração do desgaste da tonalidade, durabilidade, tal como o desgaste de seus acessórios.

2.7- Constatado algum problema no produto que não seja devido ao mal uso do mesmo, será trocada as peças avariadas, ficando vedada uma eventual troca se isso não se fizer necessário.

2.8- Para acionar a garantia do produto entrar em contato com o estabelecimento da compra do móvel.

2.9- Prazo de garantia: 90 dias contados à partir da entrega ao estabelecimento da compra e após emissão da nota fiscal da compra do produto.

3- Da empresa (Móveis Josan), cabe os seguintes direitos e deveres:

3.1- A empresa tem o direito e dever de atender ao pedido de garantia no prazo máximo de 30 dias úteis, após o contato do estabelecimento da compra do produto, através do envio deste documento preenchido.

3.2- Cabe ao estabelecimento da compra do produto o dever de enviar as peças danificadas para empresa (Móveis Josan) para análise do defeito, após ser feita a assistência.

3.3- A empresa não se responsabiliza por montagens efetuadas por terceiros.

3.4- Danos decorrentes de desmontagem do produto por qualquer eventual motivo, implicará ao cliente a perda do direito de garantia do produto.

3.5- N° nota fiscal: \_\_\_\_\_

3.6- Estabelecimento de compra: \_\_\_\_\_

3.7- N° peça solicitada: \_\_\_\_\_

Lote: \_\_\_\_\_ Qtd: \_\_\_\_\_

3.8- Motivo do pedido: \_\_\_\_\_

email: assistenciamj@hotmail.com

Fone: 81. 9 9779 - 8886 / 3648 - 1009