

PLANILHA DE MONTAGEM

CÓD: 5243 - ROUPEIRO APOLLO 3 PORTAS

Caro montador, sua colaboração é muito importante para garantir a qualidade e beleza de nossos produtos.

Ferramentas Necessárias

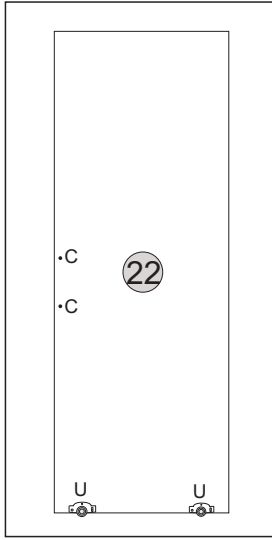
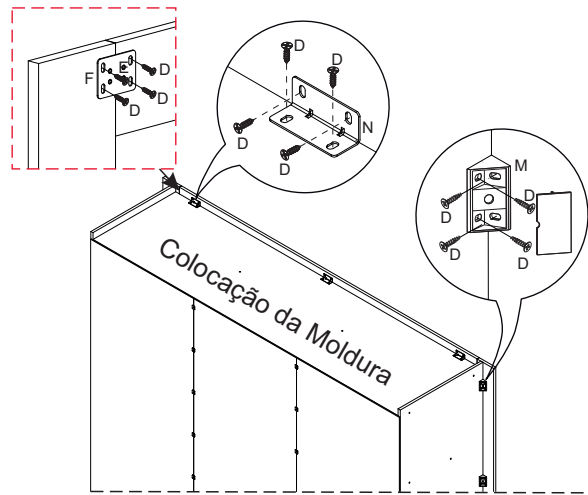
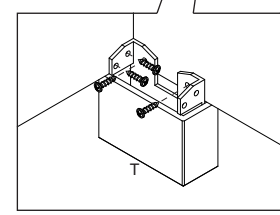
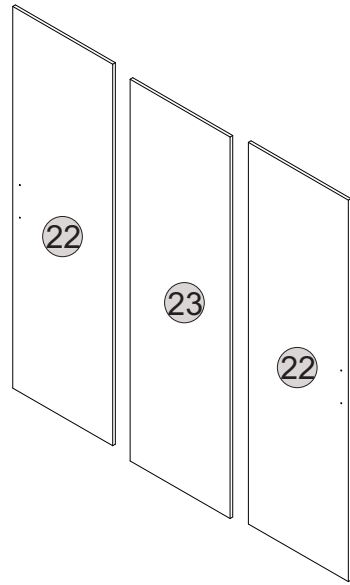
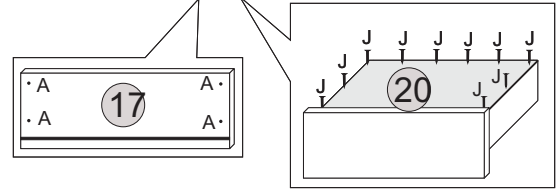
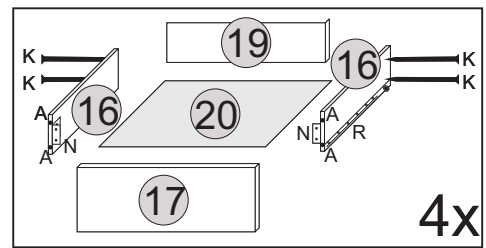
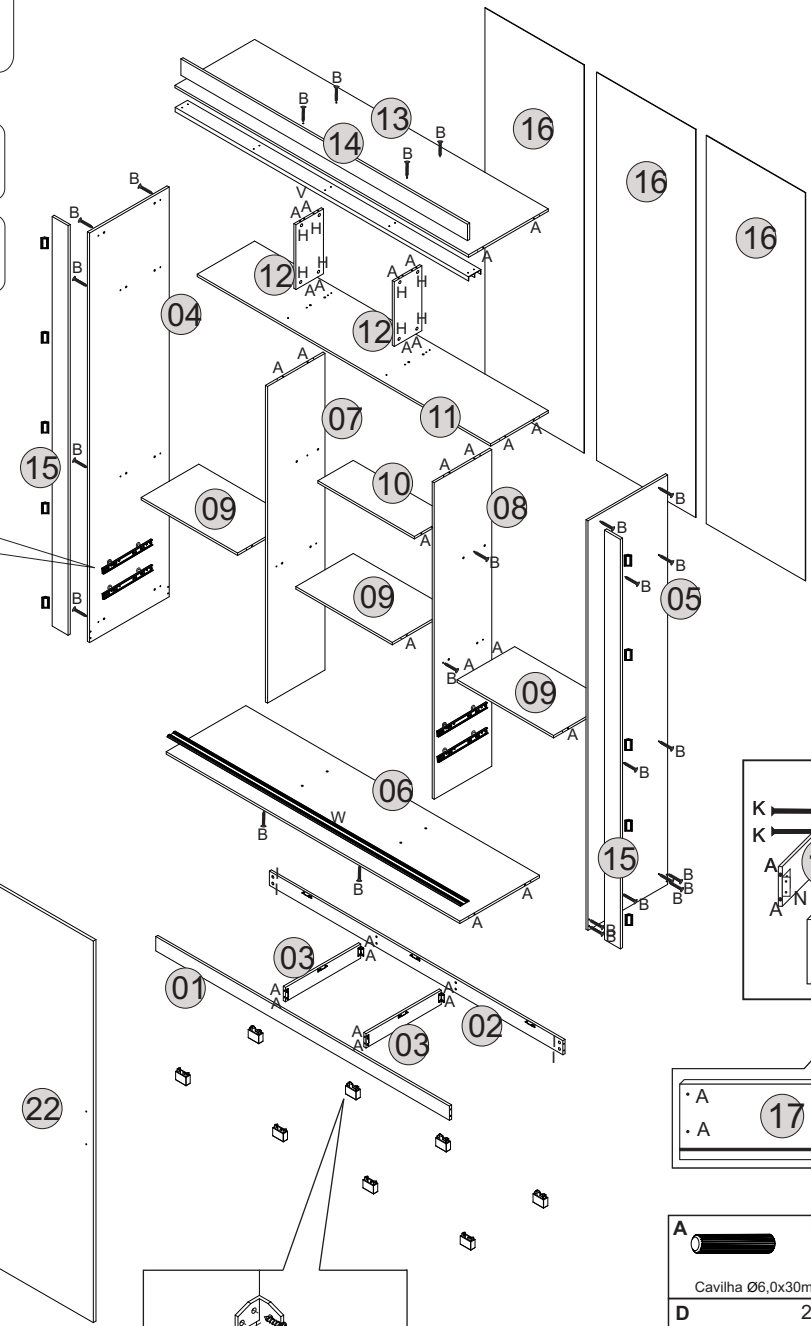
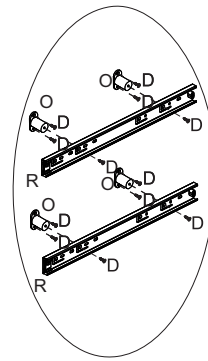

A 52x Cavilha Ø6,0x30mm	B 38x Paraf. 4,0x40mm Cht.	C 04x Paraf. 3,5x14mm Flang.
D 235x Paraf. 3,5x12mm Cht.	E 01x Adesivo Logomarca	F 16x Chapa Metal 40x34
G 08x Parafuso Mini-Fix	H 08x Tambor Mini-Fix 12x10	I 08x Porca Cilindrica 12x9
J 130x Prego 8x8	K 16x Prego 12x15	L 20x Fixador 13x13
M 12x Canton. Plástica 20x20x42	N 20x Canton. Dupla 46x18x18	O 16x Distanciador Cilindrico
P 06x Suporte Cabideiro	Q 03x Vara Cabide 535mm	R 04x Corrediças Telesc.
S 02x Puxador	T 08x Pé	U 06x Guia Inferior
V 01x Trilho Superior 1658mm	W 01x Trilho Inferior 1658mm	

PLANILHA DE MONTAGEM

CÓD: 5243 - ROUPEIRO APOLLO 3 PORTAS

móveis
Josan

Móvel Vista Traseira

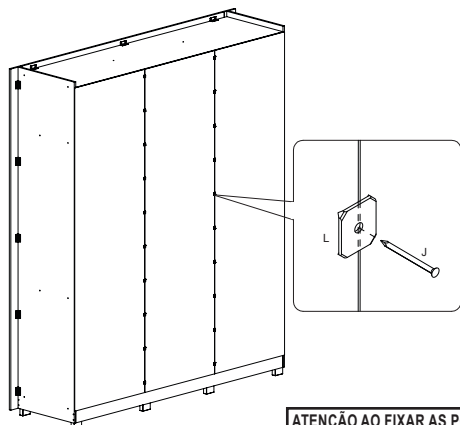

Móvel Pré - Montado

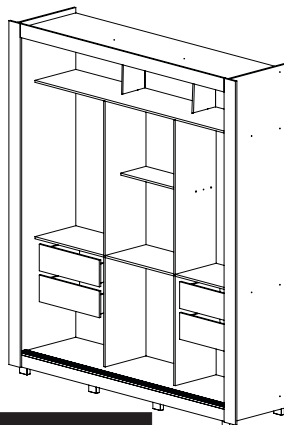

ATENÇÃO AO FIXAR AS PORTA

Encaixe primeiro a porta superior da porta no trilho depois alinhe a porta e encaixe os rodízios

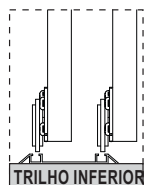
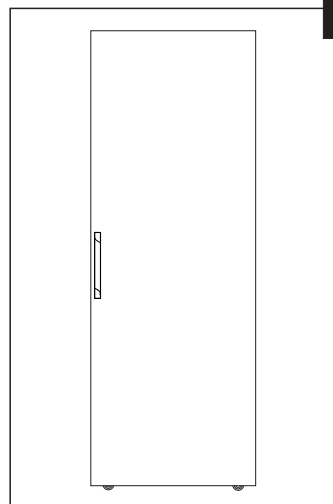

Móvel Montado

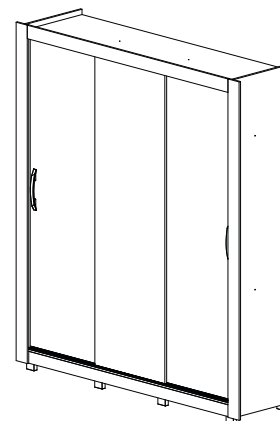

Nº	QUANT	Descrição da Peça
01	1	Rodapé frontal
02	1	Rodapé traseiro
03	2	Divisória de rodapé
04	1	Lateral esquerda
05	1	Lateral direita
06	1	Base
07	1	Divisória esquerda
08	1	Divisória direita
09	3	Prateleira
10	1	Prateleira estreita
11	1	Tampo interno
12	2	Montante
13	1	Tampo superior
14	1	Moldura superior
15	2	Moldura lateral
16	3	Fundo do roupeiro
17	4	Frente de gaveta
18	8	Lateral de gaveta
19	4	Contra fundo de gaveta
20	4	Fundo de gaveta
21	1	Porta Central
22	2	Porta Lateral

Termo de Garantia

A Móveis Josan buscando sempre melhorar o atendimento e compromisso com o cliente descreve abaixo os termos de garantia de produto.

- 1- Com a finalidade de melhorar e agilizar nosso controle operacional, apenas será válido o pedido de assistência técnica mediante apresentação deste documento preenchido e presente da etiqueta do produto e nota fiscal anexada.
- 2- Do cliente segue os seguintes direitos e deveres para obter do direito de garantia do produto:
 - 2.1- No momento da entrega do produto, as caixas devem ser manipuladas e armazenadas com cuidado pelo profissional do estabelecimento da compra.
 - 2.2- Produtos transportados e avariados em carros de terceiros não terão direito à garantia do produto.
 - 2.3- As caixas deverão ser abertas somente pelo profissional habilitado da loja no momento da montagem.
 - 2.4- A montagem do produto deverá ser feita somente pelo profissional habilitado do estabelecimento da compra do produto, caso contrário lhe implicará na extinção da garantia do produto.
 - 2.5- A limpeza do móvel deverá ser feita somente com flanela lisa levemente umedecida com água.
 - 2.6- Evitar a exposição do produto ao sol e a umidade, a decorrência destes dois fatores levará à aceleração do desgaste da tonalidade, durabilidade, tal como o desgaste de seus acessórios.

2.7- Constatado algum problema no produto que não seja devido ao mal uso do mesmo, será trocada as peças avariadas, ficando vedada uma eventual troca se isso não se fizer necessário.

- 2.8- Para acionar a garantia do produto entrar em contato com o estabelecimento da compra do móvel.
- 2.9- Prazo de garantia: 90 dias contados à partir da entrega ao estabelecimento da compra e após emissão da nota fiscal da compra do produto.
- 3- Da empresa (Móveis Josan), cabe os seguintes direitos e deveres:
 - 3.1- A empresa tem o direito e dever de atender ao pedido de garantia no prazo máximo de 30 dias úteis, após o contato do estabelecimento da compra do produto, através do envio deste documento preenchido.
 - 3.2- Cabe ao estabelecimento da compra do produto o dever de enviar as peças danificadas para empresa (Móveis Josan) para análise do defeito, após ser feita a assistência.
 - 3.3- A empresa não se responsabiliza por montagens efetuadas por terceiros.
 - 3.4- Danos decorrentes de desmontagem do produto por qualquer eventual motivo, implicará ao cliente a perda do direito de garantia do produto.

3.5- N° nota fiscal: _____

3.6- Estabelecimento de compra: _____

3.7- N° peça solicitada: _____

Lote: _____ Qtd: _____

3.8- Motivo do pedido: _____

email: assistenciamj@hotmail.com

Fone: 81. 9 9779 - 8886 / 3648 - 1009