

PLANILHA DE MONTAGEM

CÓD: 5267 - CÔMODA ITAÚNA

móveis
Josan



Caro montador, sua colaboração é muito importante para garantir a qualidade e beleza de nossos produtos.

Ferramentas Necessárias



Obrigatório usar calço distanciador nas dobradiças para não estourar, ou apresentar ondulações na parte externa.

IMPORTANTE!

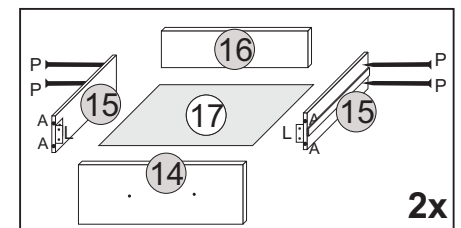

Vista traseira



Fixação de fundo

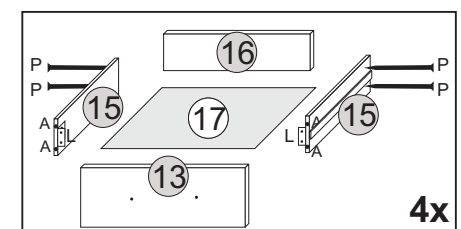
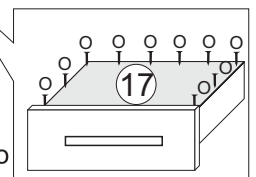

Vista traseira



Fixação de fundo

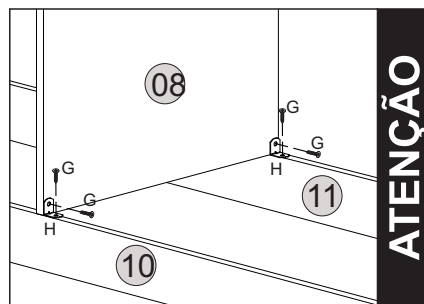
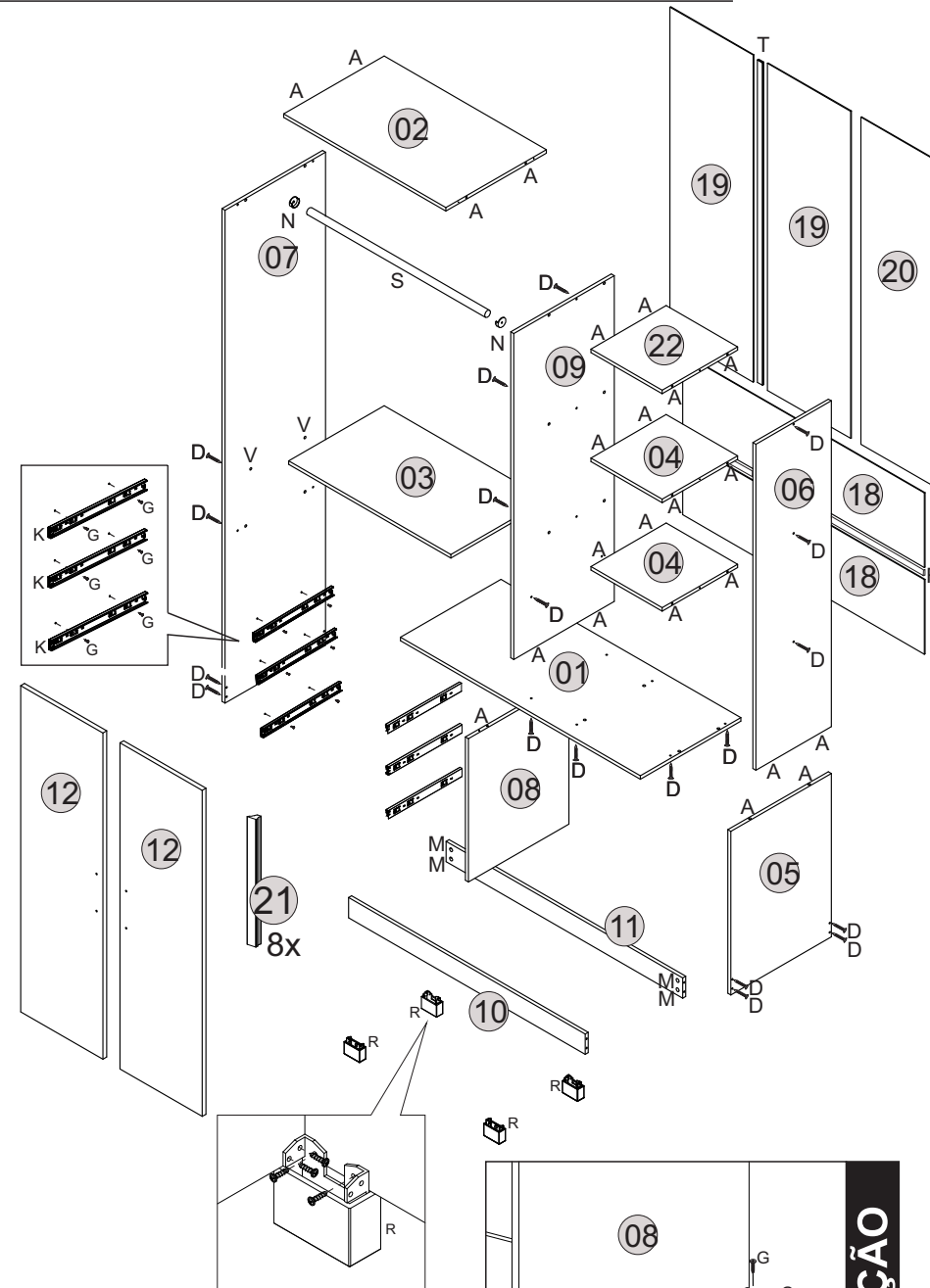
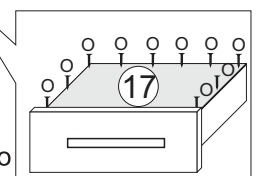

ATENÇÃO

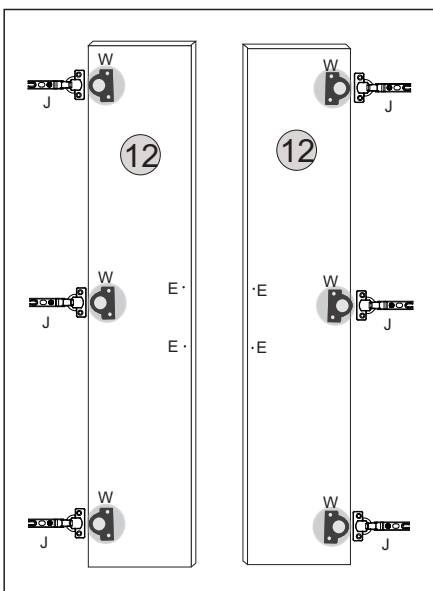

A	50x	B	06x	C	06x	D	28x	E	16x
	Cavilha 6x30 Madeira		Parafuso Mini-Fix		Tambor Mini-Fix 12x10		Parafuso C. Chata 4.0x40		Parafuso C. Chata 3,5x25
F	01x	G	142x	H	02x	I	06x	J	06x
	Perfil I 942MM		Parafuso C. Chata 3,5x12		Cantoneira 18x18 Metal		Calço Dobradiça 5mm		Dobradiça Curva 26mm
K	06x	L	12x	M	08x	N	02x	O	210x
	Corrediças Telesc.		CANTONEIRA 40X18X18		Porca Cilíndrica		Suporte Cabide		Prego 10x10
P	24x	Q	15x	R	04x	S	01x	T	01x
	Prego 13x15		Fixador 13x13		Pé		Vara de Cabide 638 MM		Perfil I 1112MM
U	01x	V	04x	W	06x				
	Adesivo Logomarca		Suporte Prateleira 8x6		Calço Distanciador Dobradiça				

PLANILHA DE MONTAGEM

CÓD: 5267 - CÔMODA ITAÚNA

móveis
Josan

Móvel Vista Traseira

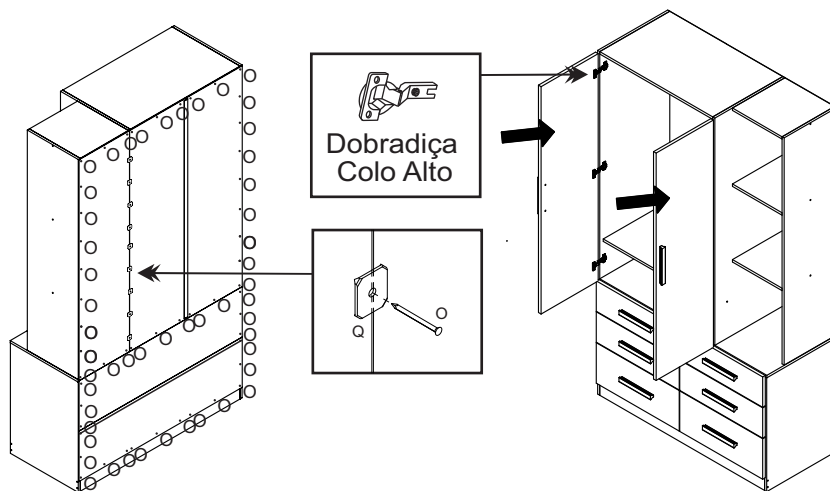

Móvel Pre - Montado

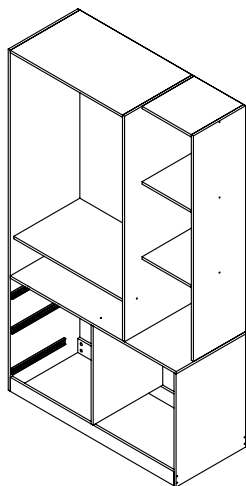

Móvel Montado

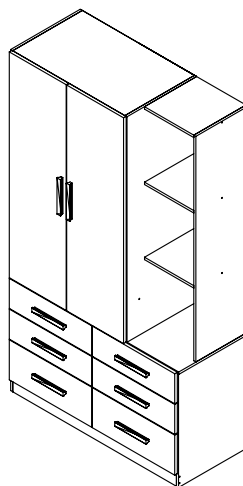

Nº	QUANT	Descrição da Peça
01	1	Tampo gaveteiro
02	1	Tampo superior maior
03	1	Prateleira maior
04	3	Prat menor / tampo sup menor
05	1	Lateral inferior direita
06	1	Lateral superior direita
07	1	Lateral esquerda
08	1	Divisória inferior
09	1	Divisória superior
10	1	Rodapé frontal
11	1	Rodapé traseiro
12	2	Porta
13	4	Frente de gaveta menor
14	2	Frente de gaveta maior
15	12	Lateral de gaveta
16	6	Contra fundo de gaveta
17	6	Fundo de gaveta
18	2	Fundo inferior
19	2	Fundo superior largo
20	1	Fundo superior estreito
21	8	Puxador

Termo de Garantia

A Móveis Josan buscando sempre melhorar o atendimento e compromisso com o cliente descreve abaixo os termos de garantia de produto.

- Com a finalidade de melhorar e agilizar nosso controle operacional, apenas será válido o pedido de assistência técnica mediante apresentação deste documento preenchido e presente da etiqueta do produto e nota fiscal anexada.
- Do cliente segue os seguintes direitos e deveres para obter do direito de garantia do produto:
 - No momento da entrega do produto, as caixas devem ser manipuladas e armazenadas com cuidado pelo profissional do estabelecimento da compra.
 - Produtos transportados e avariados em carros de terceiros não terão direito à garantia do produto.
 - As caixas deverão ser abertas somente pelo profissional habilitado da loja no momento da montagem.
 - A montagem do produto deverá ser feita somente pelo profissional habilitado do estabelecimento da compra do produto, caso contrário lhe implicará na extinção da garantia do produto.
 - A limpeza do móvel deverá ser feita somente com flanela lisa levemente umedecida com água.
 - Evitar a exposição do produto ao sol e a umidade, a decorrência destes dois fatores levará à aceleração do desgaste da tonalidade, durabilidade, tal como o desgaste de seus acessórios.

2.7- Constatado algum problema no produto que não seja devido ao mal uso do mesmo, será trocada as peças avariadas, ficando vedada uma eventual troca se isso não se fizer necessário.

- Para acionar a garantia do produto entrar em contato com o estabelecimento da compra do móvel.
- Prazo de garantia: 90 dias contados à partir da entrega ao estabelecimento da compra e após emissão da nota fiscal da compra do produto.
- Da empresa (Móveis Josan), cabe os seguintes direitos e deveres:
 - A empresa tem o direito e dever de atender ao pedido de garantia no prazo máximo de 30 dias úteis, após o contato do estabelecimento da compra do produto, através do envio deste documento preenchido.
 - Cabe ao estabelecimento da compra do produto o dever de enviar as peças danificadas para empresa (Móveis Josan) para análise do defeito, após ser feita a assistência.
 - A empresa não se responsabiliza por montagens efetuadas por terceiros.
 - Danos decorrentes de desmontagem do produto por qualquer eventual motivo, implicará ao cliente a perda do direito de garantia do produto.

3.5- N° nota fiscal: _____
3.6- Estabelecimento de compra: _____

3.7- N° peça solicitada: _____

Lote: _____ Qtd: _____

3.8- Motivo do pedido: _____

email: assistenciamj@hotmail.com

Fone: 81. 9 9779 - 8886 / 3648 - 1009