

PLANILHA DE MONTAGEM

CÓD: 3415 - COZINHA UNION AÉREO TRÊS PORTAS

móveis
Josan

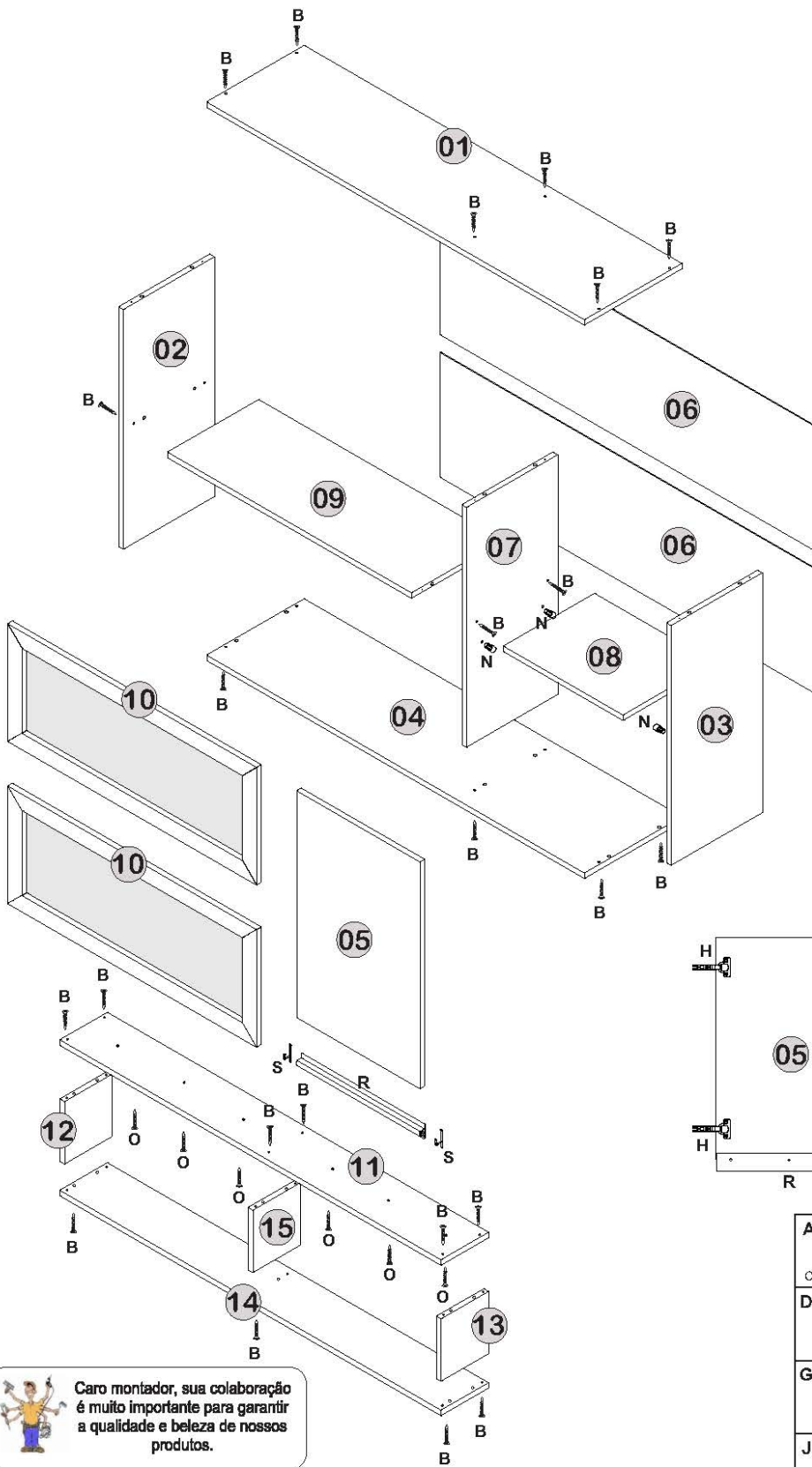

Item	Qtde.	Descrição
1	1	TAMPO
2	1	LATERAL ESQUERDA
3	1	LATERAL DIREITA
4	1	BASE
5	1	PORTA
6	2	FUNDO
7	1	DIVISÓRIA
8	1	PRATELEIRA MÓVEL
9	1	PRATELEIRA FIXA
10	2	PORTA DE VIDRO
11	1	TAMPO PORTA TEMPERO
12	1	LATERAL ESQ. PORTA TEMPERO
13	1	LATERAL DIR. PORTA TEMPERO
14	1	BASE PORTA TAMPERO
15	1	DIVISÓRIA PORTA TEMPERO

MÓVEL VISTA TRASEIRA

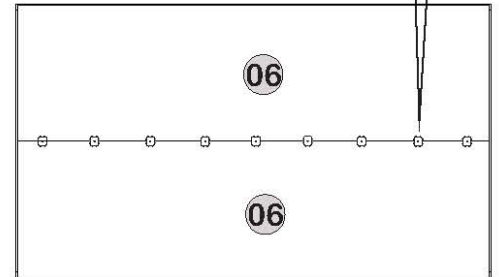

ATENÇÃO AO FIXAR AS DOBRADIÇAS NA PORTA DE VIDRO
USAR ESSA COMBINAÇÃO NA PORTA SUPERIOR

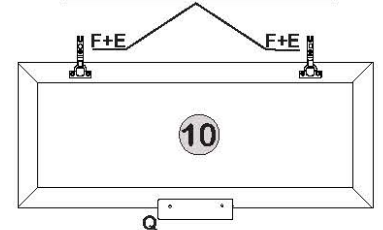

Caro montador, sua colaboração é muito importante para garantir a qualidade e beleza de nossos produtos.

Ferramentas Necessárias



A Cavilha Ø6,0x30mm 28x	B Paraf. 4,0x40mm Cht. 28x	C Paraf. 5,0x50mm Flang. 05x
D Paraf. 3,5x12mm Cht. 46x	E Calço 5 Dobradiça 02x	F Dobr. Colo Super Alto Ø26mm 02x
G Calço 1 Dobradiça 04x	H Dobr. Colo Alto Ø26mm 04x	I Fixador 13x13 09x
J Suporte Cant. 57x34 Metal 05x	K Capa Suporte Cantoneira 05x	L BuchaFix. 8mm p/ Parede 05x
M Prego 7x9 65x	N Suporte Prat. 8x6 Plástico 04x	O Paraf. 4,0x25mm Cht. 06x
P Pistão à Gás 80N Metal 02x	Q Puxador porta de vidro 100mm 02x	R Puxador 388mm 01x
S Pontelras para puxador 02x		

PLANILHA DE MONTAGEM

CÓD: 3415 - COZINHA UNION AÉREO TRÊS PORTAS

móveis
Josan

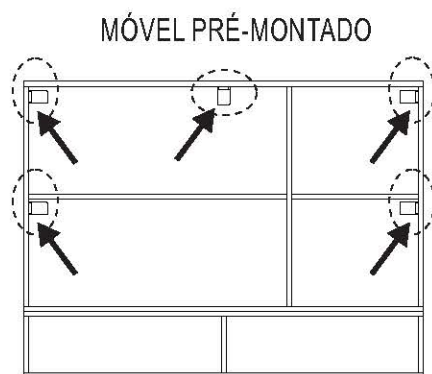

MÓVEL PRÉ-MONTADO

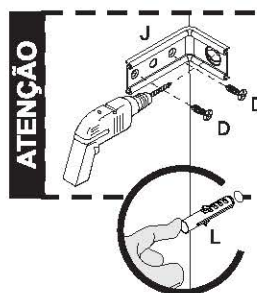
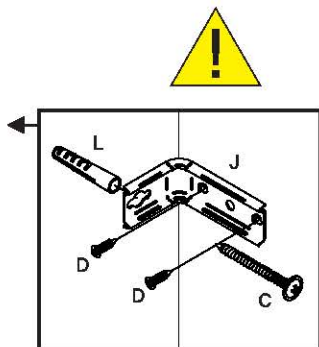

ATENÇÃO AO FIXAR AS CANTONEIRAS NA PAREDE

Atenção no posicionamento e fixação junto à parede

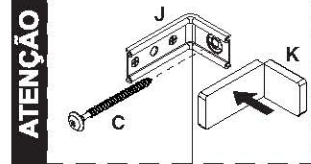

INSTALAÇÃO DO PISTÃO NA LATERAL DO MÓVEL

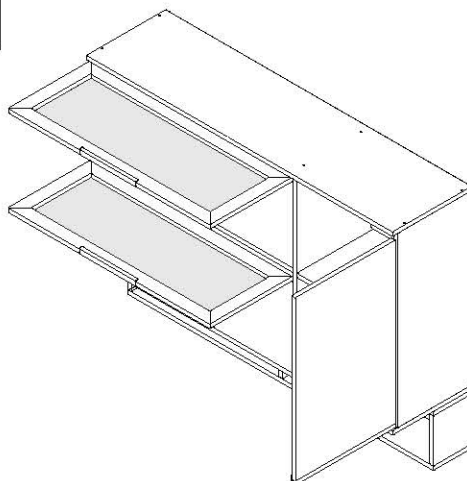
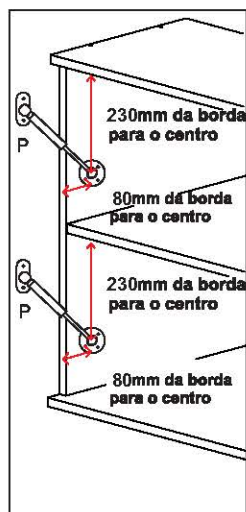

INSTALAÇÃO DO PISTÃO

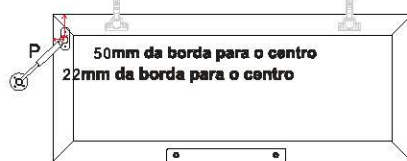

MÓVEL MONTADO

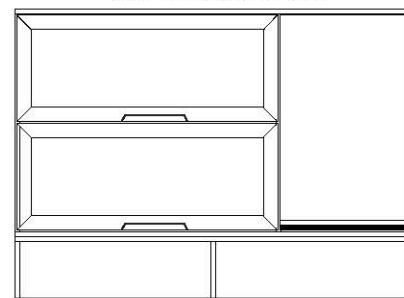

Termo de Garantia

A Móveis Josan buscando sempre melhorar o atendimento e compromisso com o cliente descreve abaixo os termos de garantia de produto.

- 1- Com a finalidade de melhorar e agilizar nosso controle operacional, apenas será válido o pedido de assistência técnica mediante apresentação deste documento preenchido e presente da etiqueta do produto e nota fiscal anexada.
- 2- Do cliente segue os seguintes direitos e deveres para obter do direito de garantia do produto:
 - 2.1- No momento da entrega do produto, as caixas devem ser manipuladas e armazenadas com cuidado pelo profissional do estabelecimento da compra.
 - 2.2- Produtos transportados e avariados em carros de terceiros não terão direito à garantia do produto.
 - 2.3- As caixas deverão ser abertas somente pelo profissional habilitado da loja no momento da montagem.
 - 2.4- A montagem do produto deverá ser feita somente pelo profissional habilitado do estabelecimento da compra do produto, caso contrário lhe implicará na extinção da garantia do produto.
 - 2.5- A limpeza do móvel deverá ser feita somente com flanela lisa levemente umedecida com água.
 - 2.6- Evitar a exposição do produto ao sol e a umidade, a decorrência destes dois fatores levará à aceleração do desgaste da tonalidade, durabilidade, tal como o desgaste de seus acessórios.

2.7- Constatado algum problema no produto que não seja devido ao mal uso do mesmo, será trocada as peças avariadas, ficando vedada uma eventual troca se isso não se fizer necessário.

- 2.8- Para acionar a garantia do produto entrar em contato com o estabelecimento da compra do móvel.
- 2.9- Prazo de garantia: 90 dias contados à partir da entrega ao estabelecimento da compra e após emissão da nota fiscal da compra do produto.
- 3- Da empresa (Móveis Josan), cabe os seguintes direitos e deveres:
 - 3.1- A empresa tem o direito e dever de atender ao pedido de garantia no prazo máximo de 30 dias úteis, após o contato do estabelecimento da compra do produto, através do envio deste documento preenchido.
 - 3.2- Cabe ao estabelecimento da compra do produto o dever de enviar as peças danificadas para empresa (Móveis Josan) para análise do defeito, após ser feita a assistência.
 - 3.3- A empresa não se responsabiliza por montagens efetuadas por terceiros.
 - 3.4- Danos decorrentes de desmontagem do produto por qualquer eventual motivo, implicará ao cliente a perda do direito de garantia do produto.

3.5- N° nota fiscal: _____
3.6- Estabelecimento de compra: _____

3.7- N° peça solicitada: _____

Lote: _____ Qtd: _____

3.8- Motivo do pedido: _____

email: assistenciamj@hotmail.com

Fone: 81. 9 9779 - 8886 / 3648 - 1009